

Canon

FAX-L280/200

使用说明书

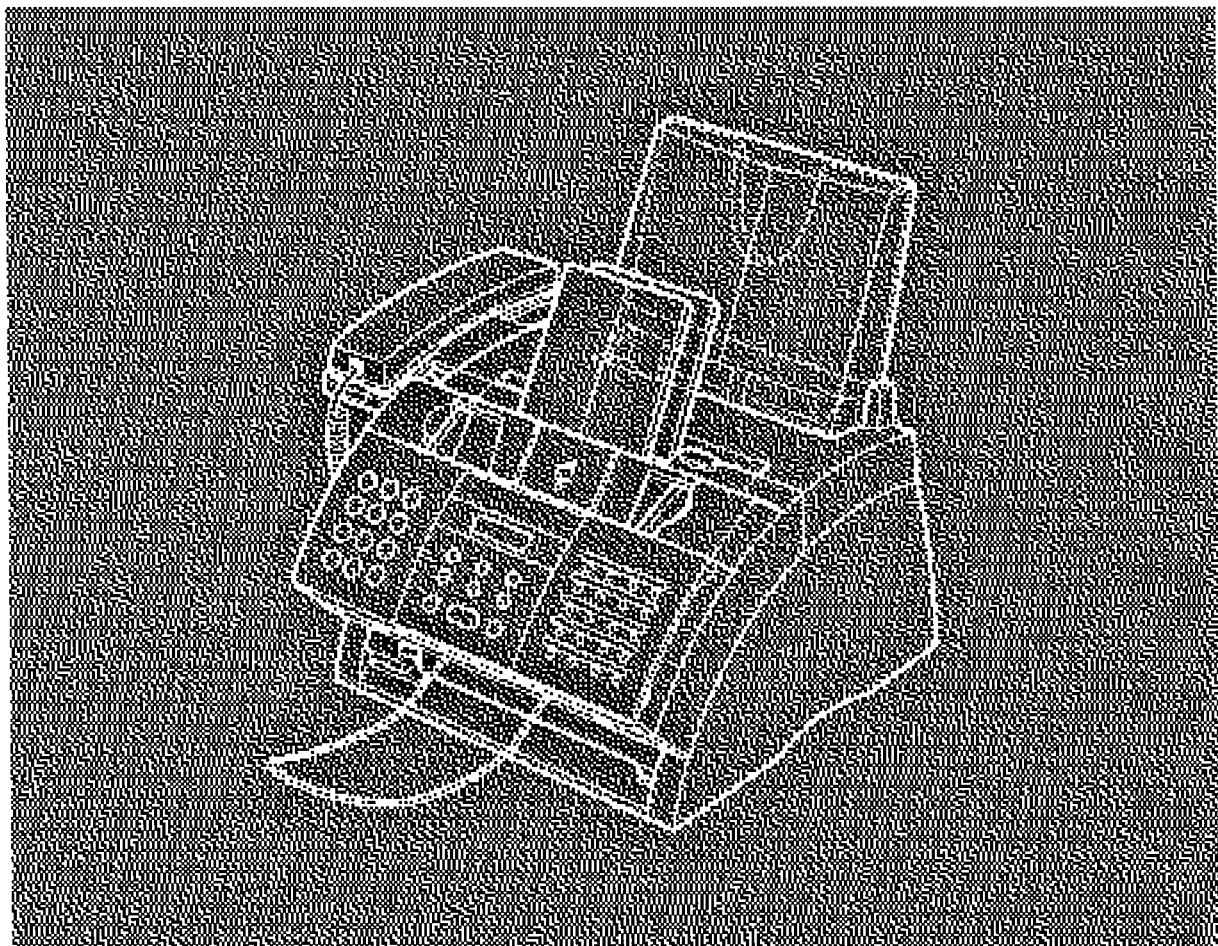

中文版

特别注意！

如果用户购买的传真机型号是FAX-L280，则一定要首先阅读附录C，然后再阅读手册的剩余内容。

版权

佳能公司2001年版。所有权力均保留。未经佳能公司事先的书面许可不得翻版、传播、改编本出版物的任何部份。不得被存储到一个可以恢复的系统中，也不得通过电子的、机械的、磁性的、光学的、化学的、手工的或其他任何手段及以其他任何形式翻译成它种语言或计算机语言。

商标

Canon是已注册的商标，UHQ是Canon Inc.的商标。

所有其他的产品和标记名称是已注册的商标，所有者对其商标和服务标记具有各自的所有权。



佳能公司为能源星会员（Energy Star Partner）确认FAX-L280/L200符合能源效率的能源星指则。

FAX-L280 Printer Driver for Windows

使用注意

- 对使用 Windows95/98/Me 的用户

请注意，在Profile和CustomPaper的对话框中输入中文时，有些文字将不能清晰地被显示或区别。

商标

Windows 是 Microsoft Corporation 的注册商标。

佳能公司 / 佳能香港有限公司

激光安全信息

激光辐射可能对人体有害。基于这个理由，传真机内发出的激光辐射被密封在保护壳及机器外壳内。若用户正确操作本产品，辐射不会从机器中泄漏出来。

本传真机根据EN60825-1，1994被归类于第一级激光产品。

■ 200 ~ 240 V 型号

这个标记附于FAX-L280/L200传真机内部的激光扫描单元内。

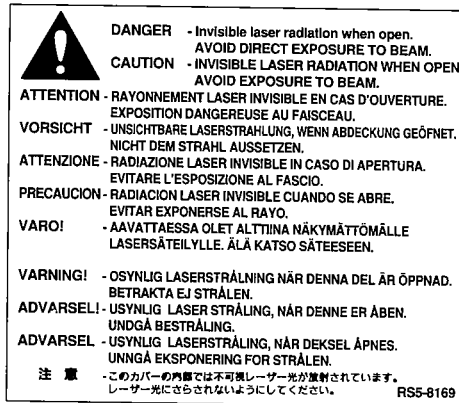

本传真机被归类于EN60825-1，1994，并与下列等级一致：

CLASS 1 LASER PRODUCT

LASER KLASSE 1

APPAREIL A RAYONNEMENT LASER DE CLASSE 1

APPARECCHIO LASER DI CLASSE 1

PRODUCTO LASER DE CLASE 1

APARELHO A LASER DE CLASSE 1



凡违反本用户手册中详细说出的程序执行的做法，均可能引起有危险性的辐射曝露。

目录

第 1 章：介绍

本手册使用的类型协议	1-2
用户支持	1-3
重要的安全说明	1-4

第 2 章：设置

打开FAX的包装	2-2
取下运输材料	2-4
组装FAX	2-5
连接	2-6
连接电话线和外置设备	2-6
连接电源线	2-8
FAX的主要组件	2-9
操作面板	2-10
特殊功能键	2-10
安装墨粉盒	2-11
装入纸张	2-14
测试FAX	2-16

第 3 章：登记资料

输入数字、字母和符号的准则	3-2
修改错误	3-4
登记发送方资料	3-5
什么是发送方资料?	3-5
输入日期和时间	3-6
登记用户FAX的号码和名称	3-6
设定电话线类型	3-8
通过电话交换机拨号	3-9
登记R键	3-9

第4章：稿件处理

稿件要求	4-2
稿件的可扫描区域	4-2
装入稿件	4-3
向ADF中的稿件添加纸张	4-4

第5章：纸张处理

纸张要求	5-2
可打印区域	5-3
为用户的FAX选择纸张	5-3
装入纸张	5-3
选择面向上或面向下纸张输出	5-4
改变纸张尺寸设定	5-7
调整节墨设定	5-9

第6章：快速拨号

什么是快速拨号?	6-2
快速拨号方式	6-2
登记单触式快速拨号	6-3
登记编码快速拨号	6-8
登记组拨号	6-13
使用快速拨号	6-16
使用快速拨号发送稿件	6-16
使用快速拨号拨打电话	6-17
打印快速拨号清单	6-18

第7章：发送传真

准备发送传真	7-2
用户可以用于传真的稿件	7-2
设定扫描精度	7-2
设定扫描对比度	7-3
拨号方式	7-4

发送方式	7-5
存储器发送	7-5
使用电话手柄手动发送	7-6
取消发送	7-8
占线时重拨	7-9
手动重拨	7-9
取消手动重拨	7-9
自动重拨	7-9
什么是自动重拨?	7-9
取消自动重拨	7-9
设定自动重拨的选项	7-10
向多个传真号码发送相同的稿件（顺序发送）	7-12
定时发送	7-14
将稿件扫描到存储器中进行定时发送	7-14
打印设定为定时发送的稿件	7-16
删除设定为定时发送的稿件	7-17

第 8 章：接收传真

接收方式	8-2
自动接收传真：FAX ONLY MODE	8-3
设定FAX ONLY MODE	8-3
自动接收传真和电话呼叫：传真/电话方式	8-5
设定传真/电话方式	8-5
设定传真/电话方式的选项	8-6
手动接收传真：MANUAL MODE	8-8
设定MANUAL MODE	8-8
手动接收传真	8-8
使用答录机接收：ANS.MACHINE MODE	8-10
设定ANS.MACHINE MODE	8-10
使用带有答录机的FAX	8-10
当执行其他任务时进行接收	8-11
当出现故障时在存储器中接收传真	8-11
取消接收	8-11

第9章：特殊拨号

特殊拨号	9-2
在传真/电话号码中输入暂停	9-2
临时转换到音频拨号	9-3
确认拨号音	9-4
通过电话交换机拨号	9-4
存储器中保存的稿件	9-5
打印存储器中保存稿件的清单	9-5
打印存储器中保存的稿件	9-6
发送存储器中保存的稿件	9-7
删除存储器中保存的稿件	9-9
查询	9-10
什么是查询?	9-10
查询接收	9-10
查询另一台传真机	9-10
取消查询接收	9-12
查询发送	9-12
设置查询箱	9-12
将稿件扫描到查询箱中	9-15
修改或删除查询箱的设置	9-15
限制使用FAX	9-17
启动限制使用FAX的特性	9-17
取消限制使用FAX的特性	9-18
限制接收	9-20

第10章：复印

用户可以复印的稿件	10-2
复印	10-2
进行快速单页复印	10-3

第11章：报告和清单

报告和清单的概述	11-2
ACTIVITY REPORT (通信管理报告)	11-3

TX (发送) 报告	11-4
多向TX/RX (通信) 报告	11-5
RX (接收) 报告	11-5

第12章：维护

定期清扫	12-2
清扫FAX的外部	12-2
清扫FAX的内部	12-3
清扫扫描组件	12-5
更换墨粉盒	12-7

第13章：故障检修

清除阻塞	13-2
ADF中的阻塞	13-2
纸张阻塞	13-3
纸张输出插槽中的阻塞	13-3
主机内的阻塞	13-3
LCD信息	13-8
供纸故障	13-13
传真故障	13-13
发送故障	13-13
接收故障	13-15
复印故障	13-17
电话故障	13-18
打印故障	13-18
一般故障	13-20
如果用户不能排除故障	13-21
如果发生断电	13-22

第14章：设定的概述

了解菜单系统	14-2
打印清单检查当前的设定	14-2
读取菜单	14-3
用户设定菜单	14-4
报告设定菜单	14-5

TX（发送）设定菜单	14-6
RX（接收）设定菜单	14-7
打印设定菜单	14-8
查询箱菜单	14-9
系统设定菜单	14-10

附录A：规格

一般规格	A-2
传真机	A-2
复印机	A-3
电话机	A-3
打印机	A-3

附录B：电话手柄

电话手柄	B-2
包装清单	B-2
在用户的FAX上安装电话手柄	B-3
维护用户的电话手柄	B-4

附录C：FAX-L280说明

介绍	C-3
FAX-L280与FAX-L200传真机之间的不同	C-3
阅读提供给用户的文件	C-3
打开FAX-L280的包装	C-3
将FAX-L280与用户的PC机连接	C-4
打印介质要求	C-5
可打印区域	C-5
选择打印介质	C-6
装入信封	C-7
装入幻灯片	C-8
规格	C-8

索引	I-1
----------	-----

第 1 章

介绍

本手册使用的类型协议	1-2
用户支持	1-3
重要的安全说明	1-4

本手册使用的类型协议

请阅读下面清单中本手册使用的符号、术语和缩略语。



“小心”中的内容用于提示用户如何避免损坏FAX。为了安全地使用本设备，要经常关注这些内容。



“提示”在更有效地使用FAX、讲述操作限制和提示用户如何避免一般性困难等方面提供建议。阅读这些建议以便充分使用本设备及其功能。

(→ p. n- <i>nn</i>)	括号内的箭头表示参见之意，括号内的号码表示本手册的一个页码 (p.) 或多个页码 (pp.)，其涵义是，在本手册的某一页或某几页中有包含更多的有关前面句子主题的资料。
出厂设定	如果不修改，则一直为有效的设定。
稿件或传真	使用本设备进行发送或接收的原件。
菜单	用户通过其选择项目进行设置或修改的设定清单。菜单的标题出现在LCD上。
TX/RX NO.	通信号码。当用户发送或接收稿件时，用户的FAX自动指定稿件一个顺序通信号码。通信号码是一个4位数字的号码，用于帮助用户追踪发送和接收的稿件。
TX	表示发送。
RX	表示接收。
Ex:	显示在LCD上的信息或设定的例子。
ADF	自动输稿器。在用户的FAX上自动将稿件装入主机中进行发送和复印的一种装置。
LCD	液晶显示屏。此液晶显示屏在操作面板上，用于显示信息和设定的内容。
ECM	纠错方式。当向具有ECM功能的传真机发送或从具有ECM功能的传真机接收时，用户的FAX具有削减系统和线路错误的功能。
G3	三类机。使用编码电路发送图像数据的一种系统，通过压缩大量需要被发送的数据可以减少发送的时间。
ITU-TS	国际电信协会 - 电信部。一个为制定国际电信标准而成立的委员会。

重要的安全说明

在使用FAX之前，请充分阅读这些安全说明。



除了本手册的特殊说明以外，不要试图自己维修FAX。一定不要试图拆卸主机：打开和取下其内部机盖将使用户自己暴露在危险的电压和其他危险中。若需要维修，请与本地授权的Canon销售商或Canon帮助热线联系。

■ 搬运和维护

- 按照FAX上标出的所有警告和说明操作。
- 不要使FAX受到强烈的物理冲击或振动。
- 在移动或清扫FAX之前应该拔下电源插头。
- 为了避免纸张阻塞，在打印时一定不要拔下电源插头，打开前盖，向多用途托盘上添加纸张或从其上取下纸张。
- 当搬运FAX时，一定要从主机中取下墨粉盒。为了避免亮光照射，请将墨粉盒放置在其原始保护袋中或用厚布包裹。
- 按照下面所示的方法搬运FAX。一定不要托住其任何附件。

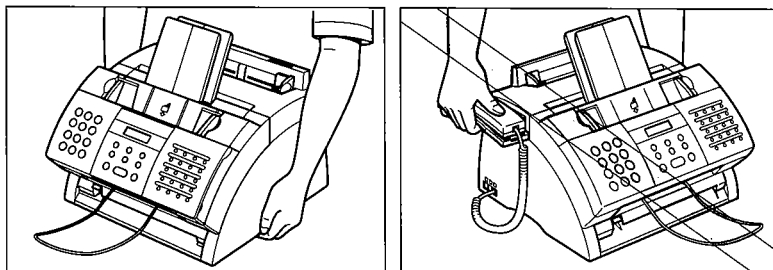

- 由于这些物体有可能接触到危险的电压点或短路部分，所以不要将任何物体放入FAX上的缝隙或打开处。这样可能导致火险或电子冲击。
- 不要使小物体（比如别针、纸张回形针或订书钉）掉入FAX中。如果掉入了这些物体，应立即拔下电源插头并与本地授权的Canon销售商或Canon帮助热线联系。
- 为了避免泄漏物质进入或溅在本设备的周围，不要在其附近吃东西或喝饮料。如果泄漏的液体或任何物质掉入其中，则立即拔下电源插头并与本地授权的Canon销售商或Canon帮助热线联系。
- 保持FAX清洁。堆积的灰尘可能导致操作本设备失败。

- 在下列情况下，请从墙上的电源插座上拔下FAX的电源插头，并与本地授权的Canon销售商或Canon帮助热线联系：
 - 当电源线或插头损坏或破损时。
 - 如果液体溅入本设备中。
 - 如果本设备被雨淋或进水。
 - 如果用户按照本手册的介绍不能正常操作本设备。用户只能调整那些本手册的介绍所涉及的控制。对其他控制的错误调整可能造成损坏，并且可能需要有资格的技术人员进行额外的工作将本产品恢复到正常操作。
 - 如果本设备跌落或机壳损坏。
 - 如果本设备在操作过程中出现明显的变化，则表示需要进行维修。

■ 位置

- 将FAX放置在平整、稳定、不晃动并且足以支撑其重量（大约10 kg）的平面上。
- 将FAX放置在清爽、干燥、清洁、通风良好的地方。
 - 确保此地没有灰尘。
 - 确保此地不受温度强烈变化的影响，并且将温度保持在10℃ ~ 32.5℃的范围之内。
 - 确保此地的相对湿度保持在20% ~ 80%之间。
- 由于阳光可能对其造成损坏，所以避免FAX被阳光直射。如果放置在靠近窗口的地方，要安装窗帘或遮光物。
- 不要在靠近水源的地方使用FAX。确保没有湿润或潮湿的物体接触本设备。
- 不要在户外使用或保存FAX。
- 不要将FAX安装在诸如扬声器一类包含磁性或产生磁场的设备附近。
- 如果条件允许，将FAX放置在现有的电话线插口的附近，以便方便地连接电话线，而且可以免去安装一个新插口的费用。
- 将FAX放置在标准200 ~ 240V AC（50 ~ 60 Hz）电源插座附近。
- 为了确保FAX的操作可靠并避免过热（可能导致操作反常和产生火险），一定不要阻塞排气孔。一定不要将其放置在床、沙发、地毯或其他类似的表面上以避免阻塞或盖住本设备上任何打开的部分。除非通风良好，否则不要将本设备放置在橱柜或内置的地方，或靠近散热片或其他热源的地方。在本设备的周围保持大约10 cm的空间。有关FAX尺寸的说明，请参见p.A-2。

- 不要在电源插座的周围堆放箱子或家具。保持本设备的周围开阔有利于用户迅速触到插座。如果用户注意到FAX的周围有某些不正常的现象（烟雾、异味或噪音），立即拔下本设备的电源插头。请与本地授权的Canon销售商或Canon帮助热线联系。
- 不允许将任何东西放在电源线上，不要将本设备放置在电源线经常被踩住的地方。确保电源线不要打结或弯曲。

■ 电源

- 打雷时，应将电源线从电源插座上拔下。（请注意，当拔下主机的电源插头时，FAX的存储器中保存的任何稿件都将被删除。）
- 无论何时拔下FAX的电源插头，在重新插入插头之前至少要等待 5 秒钟。
- 不要将FAX与不间断电源（UPS）连接。



本产品放射低标准磁通量。

如果用户使用心脏起搏器并感到异常，请远离本产品并请教自己的医生。

第 2 章

设置

打开FAX的包装	2-2
取下运输材料	2-4
组装FAX	2-5
连接	2-6
连接电话线和外置设备	2-6
连接电源线	2-8
FAX的主要组件	2-9
操作面板	2-10
特殊功能键	2-10
安装墨粉盒	2-11
装入纸张	2-14
测试FAX	2-16

打开FAX的包装

在打开FAX的包装之前，确保将其放置在一个合适的地方（→p.1-5）。

小心地将包装箱内的所有物品取出。当取出FAX和其保护材料时可能需要别人扶住纸箱。请保留纸箱和包装材料以便今后运输FAX时使用。

确认下述物品是否齐全：

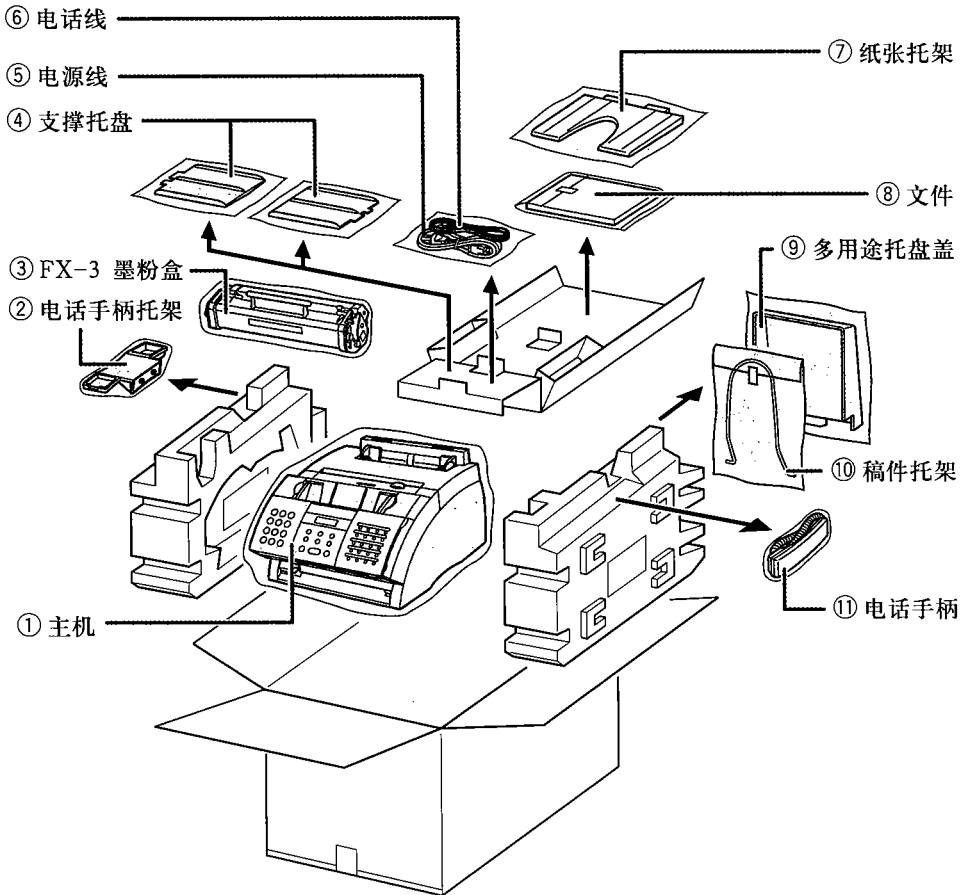

提示

- 包装箱内的实际物品可能在外形，数量和位置方面与上图有所不同。
- 请注意，用户FAX内的物品可能由于购买者所在国家的不同而有所不同。

用户也可能有下述物品:

- 供纸警告标签。
- 地址标签。

如果任何一件物品损坏或遗失, 请立即与本地授权的Canon销售商或Canon帮助热线联系。



特别注意! 保存好购买发票的存根, 以使用户的本设备需要保修时使用。

取下运输材料

按照下面的步骤取下运输材料。保存这些包装材料以便今后运输本设备时使用。

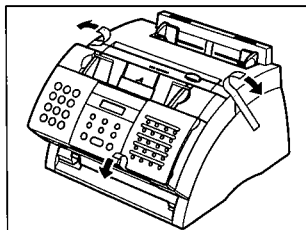

- 1 从FAX上取下所有的运输胶带。

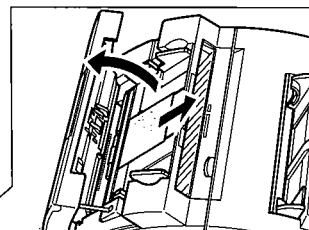

- 2 用双手轻轻地打开操作面板（只能稍微抬起一点）。然后从ADF上取下保护纸张。

轻轻地由中间向下关上操作面板直到其卡住为止。

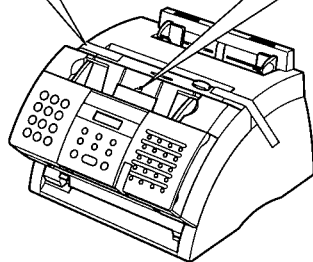

提示

包装箱内的实际物品可能在外形、数量和位置方面与上图有所不同。

组装FAX

按照下面的步骤组装FAX:

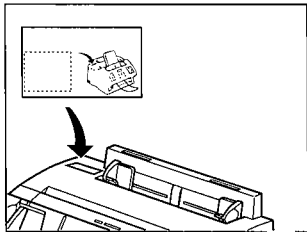

1 将供纸警告标签贴在多用途托盘的左侧。

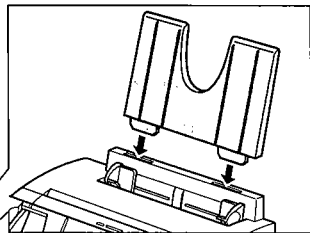

2 将纸张托架上的接插件插入主机上的插槽中。

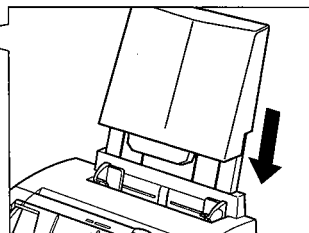

3 将多用途托盘盖放在纸张托架上。

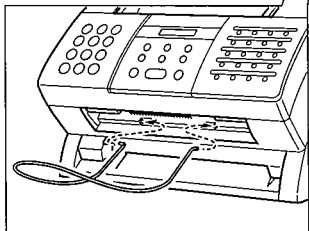

4 将稿件托架的底部插入主机上的插槽中。

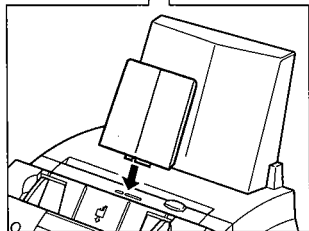

5 将其中一个支撑托盘上的接头插入面向下输出插槽上的对应插槽中。

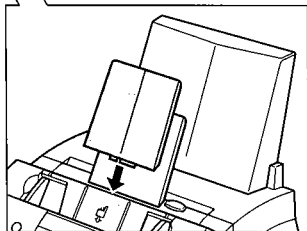

6 将另一个支撑托盘上的接头插入ADF上的对应插槽中。



提示

- 要了解如何才能将FAX组装完毕, 请参见p.2-9。
- 有关将电话手柄安装在用户FAX上的详细说明, 请参见附录B。

连接

连接电话线和外置设备

用户FAX的一侧有三个插口用于连接下述设备：

- 电话线
- 电话手柄或电话机
- 额外的电话机、答录机或数据调制解调器

如果用户只有一条电话线，并且需要FAX既能接收传真也能接听电话，则需要将电话手柄，电话机或答录机与用户的主机连接。



确保在使用FAX之前将外置设备连接好。

按照下面的步骤连接电话线和外置设备：

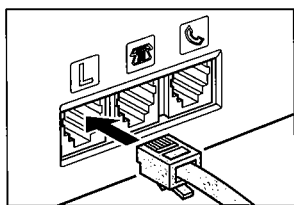
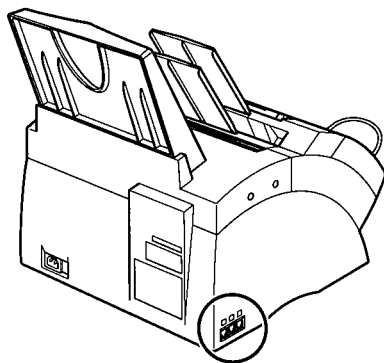

1 将提供的电话线连接在☎插口上，然后将电话线的另一端连接在墙上的插口中。

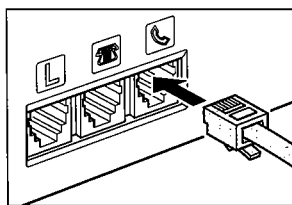

2 将电话手柄或电话线与☎插口连接。

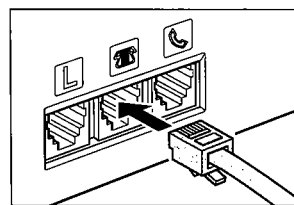

3 将额外的电话机、答录机或数据调制解调器电缆与☎插口连接。



提示

- 因为规格标准的不同，所以Canon不能保证所有的答录机均与用户的主机兼容。
- 如果用户将外置设备与FAX连接，一定要设定正确的接收方式（→第8章）。
- 要在连接额外电话机的同时连接答录机，则需要将额外电话机与答录机连接，然后将答录机与用户的FAX连接。
- 如果用户将数据调制解调器与FAX连接，并且经常使用它或经常通过数据调制解调器存取PC机的信息，则用户需要为数据调制解调器准备一条专用电话线。

连接电源线

在连接电源线之前，请参见p.1-6，电源。

按照下面的步骤连接电源线：

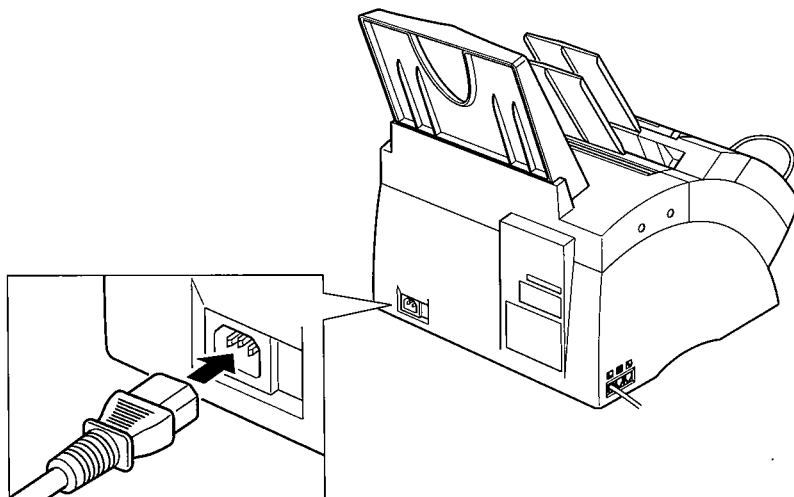

将提供的电源线连接在电源线连接器上。然后将另一端连接在标准的接地三相200 ~ 240V AC电源插座上。*

FAX没有电源开关，因此一旦插入电源插头即接通电源。但是，接通电源后，在用户使用本设备之前仍然需要时间进行预热。等待一段时间，直到LCD上不再显示PLEASE WAIT为止。



- FAX装备了三相且第三芯（地线）为接地的插头。此插头只适用于接地型的电源插座。这是一种安全特性。如果用户不能将插头插入电源插座中，请与工程师联系并更换电源插座。不要折断电源插头的第三芯从而废除接地型插头的安全特性或使用三相转两相适配器。*
- 不要将FAX与其他设备（如空调、电子打字机、电视机或复印机等）插接在同一条电路上。这些设备产生的电子噪音可能干扰用户FAX发送和接收传真的能力。

* 电源插头和电源插座的外形因购买者所在国家的不同可能有所不同。

FAX的主要组件

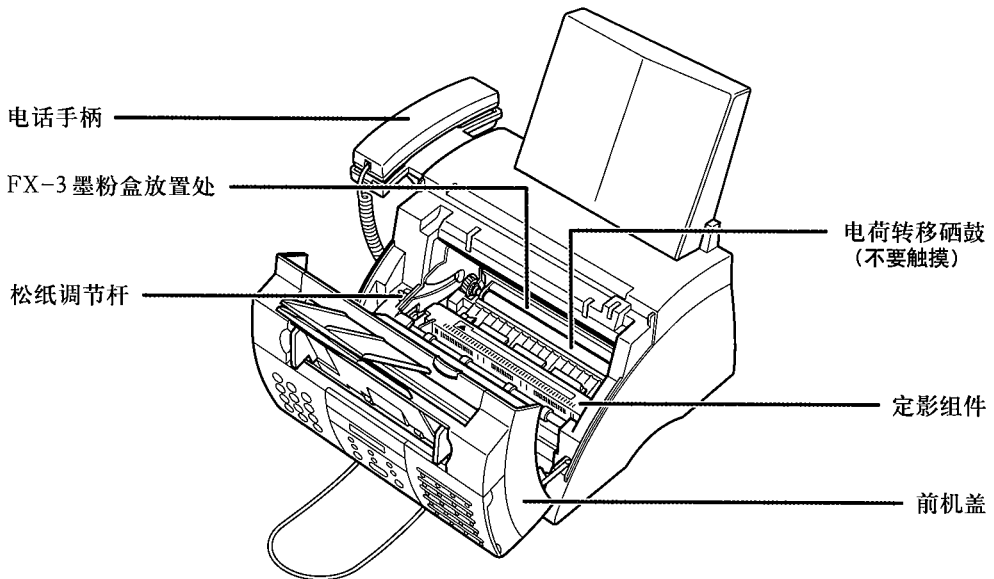
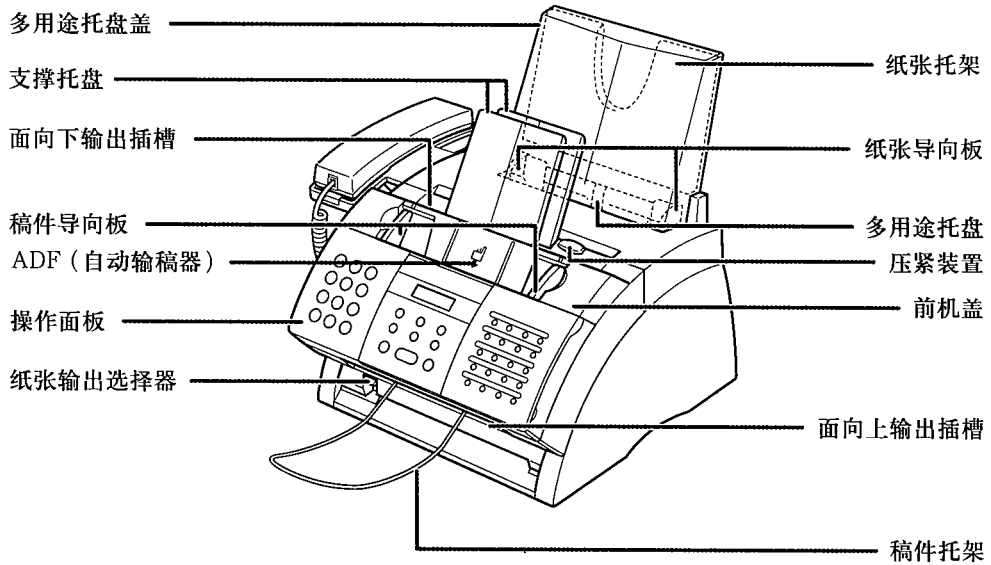

操作面板

- [接收方式] 键
(→第8章)
- [R] 键
(→p. 3-9)
- [挂机] 键
(→pp. 6-17, 7-6, 9-3)
- LCD
- [精度] 键
(→pp. 7-2, 10-2)
- [编码拨号] 键
(→pp. 6-2, 6-16, 6-17)
- [启始/复印] 键
(→pp. 10-2, 10-3)
- 警告指示灯
- [设定] 键
(→p. 14-3)
- [重拨/暂停] 键
(→pp. 7-9, 9-2)
- [停止] 键
(→p. 14-3)

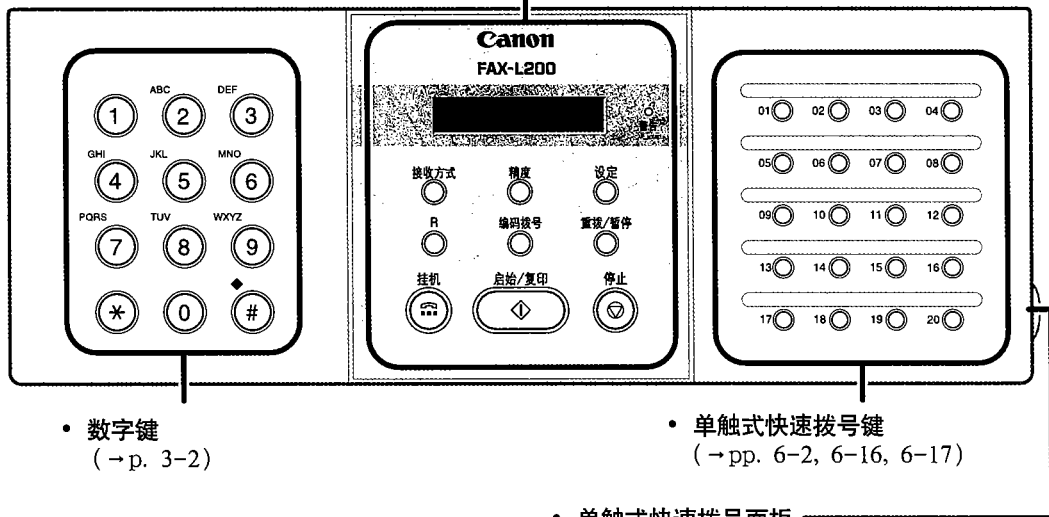

- 数字键
(→p. 3-2)

- 单触式快速拨号键
(→pp. 6-2, 6-16, 6-17)

- 单触式快速拨号面板
打开单触式快速拨号面板可以看到下面的特殊功能键。

特殊功能键

- [数据登记] 键
(→p. 14-3)
- [定时发送] 键
(→pp. 7-14, 7-16, 7-17)
- [报告] 键
(→pp. 6-18, 11-3, 14-2)
- [音频 / +] 键
(→pp. 3-7, 9-3)
- [◀], [▶] 键
(→pp. 3-3, 3-4)
- [清除] 键 (→p. 3-4)

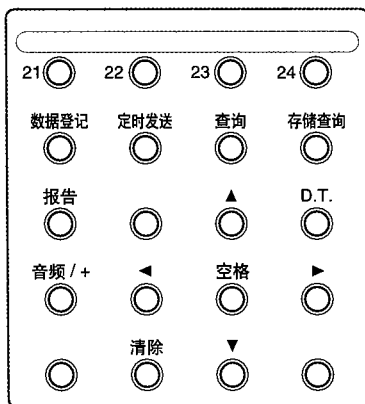

- [查询] 键
(→pp. 9-11, 9-15)
- [存储查询] 键
(→pp. 9-5, 9-6, 9-7, 9-9)
- [▲], [▼] 键
(→p. 14-3)
- [D.T.] 键*
(→p. 9-4)
- [空格] 键
(→pp. 3-3, 3-4)

* 此功能在中国无效。

安装墨粉盒

本节讲述第一次在FAX上如何安装墨粉盒。如果用户正在更换已使用过的墨粉盒，请参见p.12-7。

在安装墨粉盒之前，一定要阅读下面的内容：

- 在用户的FAX上只使用FX-3墨粉盒。
- 使墨粉盒远离计算机屏幕、硬盘和软盘。墨粉盒中的磁性物质对于这些物品可能有害。
- 不要在阳光直射下保存墨粉盒。
- 不要将其放置在高温，高湿度或温度变化剧烈的环境中。在0℃ ~ 35℃的温度范围中保存墨粉盒。
- 不要将墨粉盒暴露在直射的阳光或暴露在灯光下超过 5 分钟。
- 在其保护袋中保存墨粉盒。在用户将墨粉盒安装到主机中之前不要打开包装袋。
- 保存好墨粉盒的保护袋，以便将来用户需要重新包装和运输墨粉盒时使用。
- 不要将墨粉盒保存在含盐的空气环境中或者具有诸如喷雾剂散发的腐蚀性气体的地方。
- 不必从FAX中取出墨粉盒。
- 不要打开墨粉盒上的硒鼓保护开关。如果硒鼓表面暴露在光线下或被损坏，将可能导致打印质量恶化。

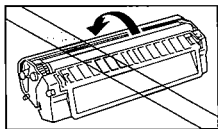

- 如图所示握住墨粉盒，这样可以避免双手碰到硒鼓保护开关。

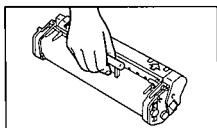

- 一定不要触摸硒鼓保护开关。当握住墨粉盒时，避免双手碰到硒鼓保护开关。

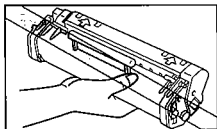

- 不要使墨粉盒直立，并且不要使其正面向下。如果墨粉盒中的墨粉结成块状，可以通过晃动墨粉盒使墨粉散开。

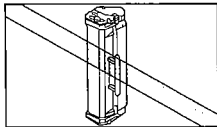

不要将墨粉盒放在火中。墨粉为易燃物。

按照下面的步骤在FAX中安装墨粉盒：

- 1 确认FAX的电源插头已插好。
- 2 松开压紧装置，并且打开前机盖。

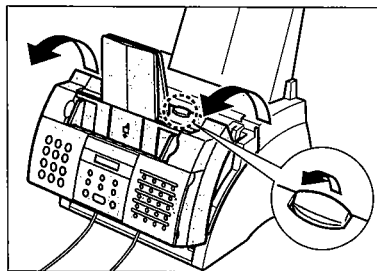

由于可能损坏主机，所以在松开压紧装置之前不要打开前机盖。

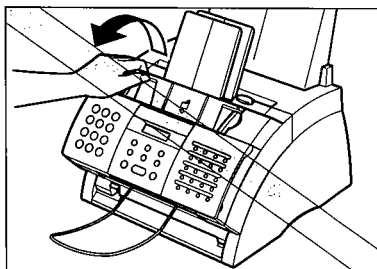

- 3 从其保护袋中取出一个新的FX-3墨粉盒。
 - 保存好保护袋，以便将来用户需要重新包装墨粉盒时使用。
- 4 轻轻地左右晃动墨粉盒几次，以便其中的墨粉均匀散开。
 - 如果墨粉散开的不均匀可能导致不良的打印质量。

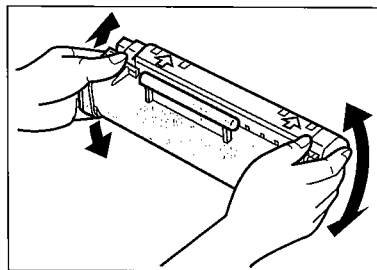

- 5 将墨粉盒放置在平整、清洁的表面上，然后轻轻地拉动塑料片并取下塑料封条。

- 要稳定、平直地拉动封条，避免将封条折断。

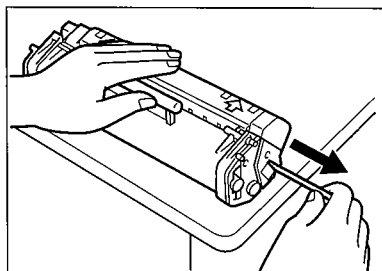

侧视

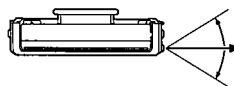

在此角度范围内拉动

俯视

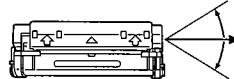

在此角度范围内拉动

- 6 握住墨粉盒的拉手，将其尽可能深地插入FAX中，确保其接头放入主机内的轨道中。

- 通常都要握住墨粉盒的拉手。

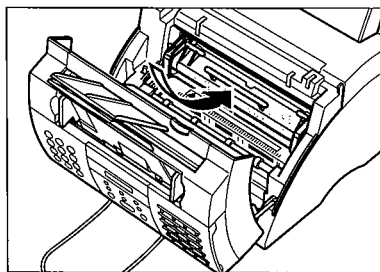

- 7 用双手将前机盖关闭。

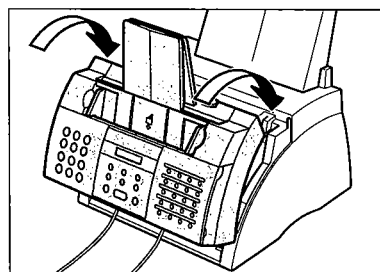

装入纸张

本节介绍在多用途托盘上如何装入普通纸。

有关用户FAX的纸张要求和选择纸张的详细说明，请参见第5章。

在装入纸张之前，一定要阅读下面的内容：



激光打印过程中，利用高温将墨粉熔化在纸张上。所使用的纸张在温度接近170°C时应该不会熔化、汽化、变色或释放危险的烟雾。例如，不要在激光打印机上使用仿羊皮纸。确保用户使用的任何印有文字的信笺或彩色纸张均耐高温。

- 用户的FAX可以使用常规复印纸、布纹纸和标准的信笺纸，不需要特殊的纸张。但只能使用切片纸，而不能使用卷状纸。
- 一定要装入用户FAX推荐使用的具有正确尺寸，重量和数量的纸张（请参见第5章）。
- 多用途托盘的出厂设定为装入A4尺寸的纸张，但是用户可以将设定修改为其他尺寸的纸张（→p.5-7）。
- 用户可以选择通过面向上还是面向下的输出插槽输出纸张（→p.5-4）。按照用户正在执行的操作来进行选择。
- 面向下的输出插槽最多可以装载大约50页纸张。为了避免纸张阻塞，在此插槽上的纸张数量达到50页之前取下纸张。
- 当FAX正在进行打印时不要装入纸张。
- 由于纸张弯曲或卷曲可能产生故障，所以不要将成叠的纸张长时间地放在多用途托盘上。
- 某些环境条件（如强烈的温度变化或湿度变化）可能造成多用途托盘上的某些纸张无法输入。如果用户遇到这种故障，可一次输入一张纸。
- 注意，不要将无关的物体跌落在多用途托盘上。
- 避免将新的成叠纸张与多用途托盘上已装入的纸张混合在一起。如果没有取下已装入的纸张而添加新的成叠纸张可能造成纸张阻塞。如果用户必须添加新的成叠纸张，则取下已装入的纸张并且与新的成叠纸张一起重新装入。

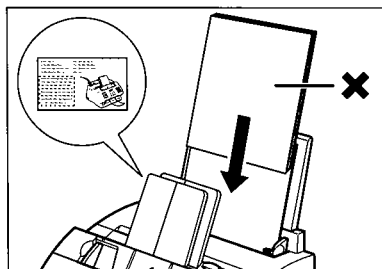

按照下面的步骤将成叠的A4尺寸的纸张（叠放的高度最高为10 mm）装入多用途托盘中：

1. 从FAX上取下多用途托盘盖。

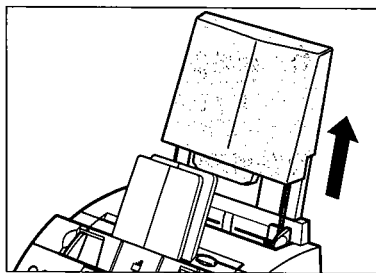

2. 准备一叠纸张并且在平整的表面上将其边缘墩齐。

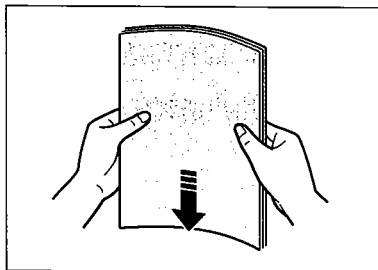

3. 按照成叠纸张的最大宽度打开纸张导向板。

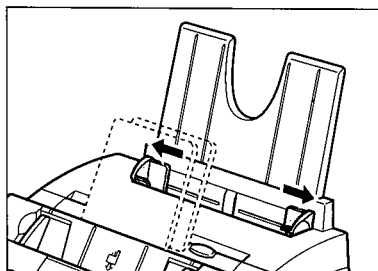

4. 将成叠的纸张插入多用途托盘中①（打印面朝向用户并且首先插入顶部），然后按照纸张的宽度调整纸张导向板②。

- 确保在纸张导向板和成叠纸张之间没有缝隙。

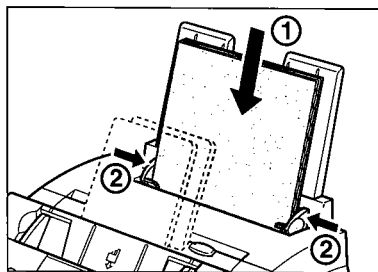

- 5 重新装好多用途托盘盖。
 - 为了避免灰尘堆积在主机中，所以一定要重新装好多用途托盘盖。
- 6 如果需要，调整纸张输出选择器（→p.5-4）。

现在用户的FAX准备进行打印。

测试FAX

FAX组装完毕后，安装墨粉盒并装入纸张，然后用户可以通过复印几页稿件来确认FAX的打印是否正常（→p.10-2）。

如果用户遇到任何打印故障，请参见第13章。

第 3 章

登记资料

输入数字、字母和符号的准则	3-2
修改错误	3-4
登记发送方资料.....	3-5
什么是发送方资料?	3-5
输入日期和时间	3-6
登记用户FAX的号码和名称.....	3-6
设定电话线类型.....	3-8
通过电话交换机拨号	3-9
登记R键	3-9

输入数字、字母和符号的准则

当用户进行到需要输入名称或数字的步骤时，请参见下表选择输入字符所需按下的数字键：

按键	大写字母方式 (:A)	小写字母方式 (:a)	数字方式 (:1)
①			1
^{ABC} ②	ABCÅÄÅÄÅÄÆÇ	abcåääääääæç	2
^{DEF} ③	DEFÐÉÊËËË	defðéëèèè	3
^{GHI} ④	GHIÍÏÏÏ	ghiíïïï	4
^{JKL} ⑤	JKL	jkl	5
^{MNO} ⑥	MNOÑØÖÓÓÖÖ	mnoñøöóóöö	6
^{PQRS} ⑦	PQRSP	pqrsp	7
^{TUV} ⑧	TUVÜÚÛÛÛ	tuvüúûûû	8
^{WXYZ} ⑨	WXYZÝ	wxyzý	9
⑩			0
◆ #	- . * # ! " , ; : ^ ` _ = / ' ? \$ @ % & + () [] { } < >		
⊛ *	大写字母方式 (:A) → 小写字母方式 (:a) → 数字方式 (:1)		



提示 如果用户在输入数据之间的暂停时间长于60秒钟，主机将自动返回到待机方式。

■ 在数字方式和字母方式之间转换

按〔✖〕键选择数字方式 (:1)，大写字母方式 (:A) 或小写字母方式 (:a)。

— :1
(数字方式)

— :A
(大写字母方式)

— :a
(小写字母方式)

■ 输入字母

1 按〔✖〕键选择大写字母方式 (:A) 或小写字母方式 (:a)。

Ex: — :A

2 按下包含用户所需字母的数字键。

- 重复按键直到用户所需的字母出现为止。每一个按键将循环显示所包含的字母。
- 如果用户不能确定所需字母应该按下的是哪一个按键，请参见p.3-2。

Ex: C :A

3 使用数字键继续输入其他的字母。

- 如果用户所需输入的下一个字母在不同的数字键上，只需按下此键直到用户所需的字母出现为止。
- 或
- 如果用户所需输入的下一个字母在步骤 2 按下的同一个数字键上，则按〔▶〕键将光标向右移动。然后重复按下同一个数字键直到用户所需的字母出现为止。
- 要输入空格，按〔空格〕键。

Ex: CA :A

■ 输入数字

1 按〔*〕键选择数字方式 (:1)。

Ex:

2 按下包含用户所需号码的数字键。

Ex:

• 要输入空格, 按〔空格〕键。

3 使用数字键继续输入其他的号码。

Ex:

■ 输入符号

1 重复按下〔#〕键直到用户所需的符号出现为止。

Ex:

2 如果用户需要输入另一个符号, 则按〔▶〕键将光标向右移动, 然后重复按下〔#〕键直到用户所需的符号出现为止。

Ex:

修改错误

用户可以通过按〔清除〕键删除输入的全部内容。另外, 按照下面的步骤修可以改个别的字符:

1 使用〔◀〕或〔▶〕键将光标移到错误的字符下面。

Ex:

2 按下包含正确字母的数字键, 然后输入此字母覆盖错误的字符。

Ex:

• 如果用户不能确定所需字母应该按下的是哪一个按键, 请参见p.3-2。

3 当用户完成修改后, 按〔设定〕键登记新的输入。

登记发送方资料

什么是发送方资料？

当接收传真时，向用户发送传真的个人或公司的名称，其传真/电话号码，以及发送的日期和时间以较小的文字形式打印在每一页纸的顶部。此信息叫做发送方资料或发送终端识别（TTI）。同样，用户可以在FAX上登记自己的详细资料，以便用户在任何时候发送传真时，对方均可以了解到是谁以及何时发送的传真。下面是一份如何通过用户的主机在所发送的传真上打印发送方资料的样张：

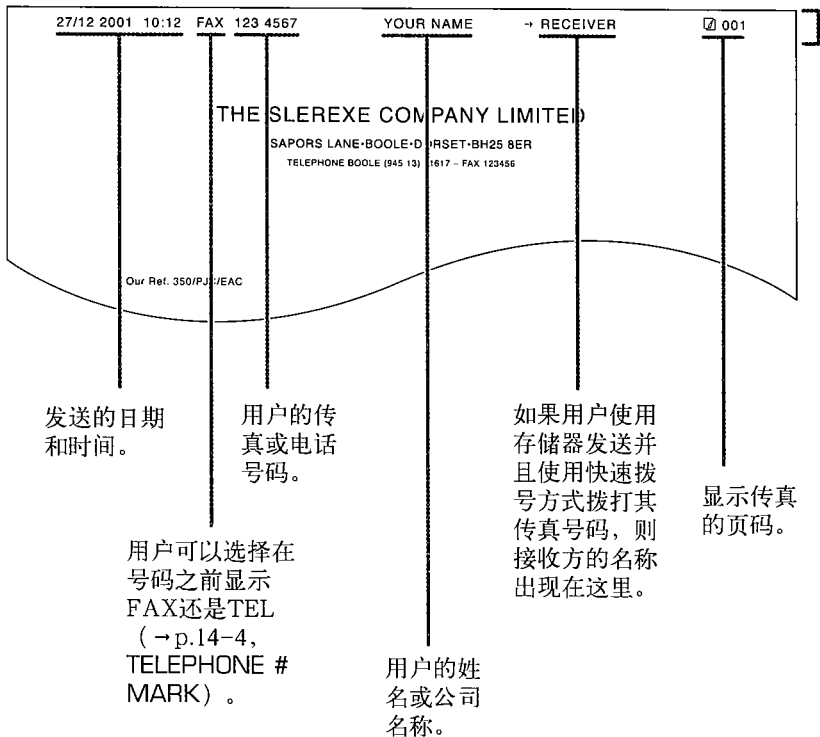

用户可以选择将发送方资料打印在图像区域之内还是图像区域之外（→p.14-4, TTI POSITION）。

要在用户的FAX上输入发送方资料，请按照下一页的步骤进行操作。

输入日期和时间

按照下面的步骤设定当前的日期和时间:

- 1 打开单触式快速拨号面板。
- 2 按〔数据登记〕键。
 - 用户的FAX当前设定的日期和时间显示出来。
- 3 按〔设定〕键3次。
 - 只输入年份的后两位数字。
 - 时间使用24小时制(例如1:00 p.m.设定为13:00),并且在只有一位的数字之前加上0。
 - 如果用户出现错误,按〔清除〕键,然后重新输入日期和时间。
- 4 使用数字键按照日、月、年和时间的正确顺序输入。
 - 只输入年份的后两位数字。
 - 时间使用24小时制(例如1:00 p.m.设定为13:00),并且在只有一位的数字之前加上0。
 - 如果用户出现错误,按〔清除〕键,然后重新输入日期和时间。

DATA REGISTRATION

USER SETTINGS

DATE & TIME

Ex: 20/12 2001 13:30

Ex: 27/12 2001 15:00

- 5 按〔设定〕键。

DATA ENTRY OK

UNIT TELEPHONE #

- 6 按〔停止〕键返回到待机方式。

Ex: 15:00 FaxOnly

登记用户FAX的号码和名称

按照下面的步骤登记用户FAX的传真/电话号码,以及用户的姓名或公司名称:

- 1 打开单触式快速拨号面板。
- 2 按〔数据登记〕键。
- 3 按〔设定〕键2次。

DATA REGISTRATION

USER SETTINGS

DATE & TIME

4 使用 [▼] 或 [▲] 键选择UNIT TELEPHONE #。

UNIT TELEPHONE #

5 按 [设定] 键。

Ex: TEL=

6 使用数字键输入用户的传真/电话号码 (最多20位数字, 包括空格)。

Ex: TEL= 123 4567

- 要输入空格, 按 [空格] 键。空格是可选的, 这样可以使号码更容易阅读。
- 要在号码前输入加号 (+), 按 [音频/+] 键。
- 如果用户出现错误, 按 [清除] 键, 然后重新输入号码。

7 按 [设定] 键 2 次。

DATA ENTRY OK

UNIT NAME

Ex: _ :A

8 使用数字键输入用户的姓名或公司名称 (最多24位字符, 包括空格)。

Ex: CANON :A

- 如果用户不能确定如何输入字符, 请参见p.3-2。
- 如果用户出现错误, 按 [清除] 键, 然后重新输入名称。

9 按 [设定] 键。

DATA ENTRY OK

TX TERMINAL ID

10 按 [停止] 键返回到待机方式。

Ex: 15:00 FaxOnly



提示

要检查用户FAX上登记的发送方资料, 用户可以打印USER'S DATA LIST (→p.14-2)。

设定电话线类型

在用户的FAX使用之前，确保其设定的电话线类型与用户电话系统的电话线类型一致。如果用户不能确定电话线的类型，请本地的电话公司进行检查。

如果用户需要改变电话线类型的设定，请按照下面的步骤进行操作：

1 打开单触式快速拨号面板。

2 按〔数据登记〕键。

DATA REGISTRATION

3 按〔设定〕键2次。

USER SETTINGS

DATE & TIME

4 使用〔▼〕或〔▲〕键选择TEL LINE TYPE。

TEL LINE TYPE

5 按〔设定〕键。

Ex:

TOUCH TONE

6 使用〔▼〕或〔▲〕键选择用户需要的电话线类型设定。

- 用户可以在下面的选项中进行选择：
 - ROTARY PULSE（用于脉冲拨号）
 - TOUCH TONE（用于双音频拨号）

7 按〔设定〕键。

R-KEY SETTING

8 按〔停止〕键返回到待机方式。

Ex:

15:00 FaxOnly

通过电话交换机拨号

PBX（专用小交换机）是一种有固定地点的电话交换机。如果用户的FAX经过PBX或其他电话交换系统连接，则用户必须首先拨打外线读取号码，然后拨打用户呼叫的对方的电话号码。

为了简化这个步骤，用户可以在〔R〕键上登记PBX读取类型和外线读取号码，然后在拨打用户需要联系的传真/电话号码之前，只需按此键即可。请参见下面的详细说明。

登记R键

按照下面的步骤在〔R〕键上登记PBX读取类型和外线读取号码：

1 打开单触式快速拨号面板。

2 按〔数据登记〕键。

DATA REGISTRATION

3 按〔设定〕键2次。

USER SETTINGS

DATE & TIME

4 使用〔▼〕或〔▲〕键选择R-KEY SETTING。

R-KEY SETTING

5 按〔设定〕键。

Ex: PSTN

6 使用〔▼〕或〔▲〕键选择PBX。

PBX

7 按〔设定〕键。

Ex: HOOKING

8 使用〔▼〕或〔▲〕键选择用户电话交换系统的读取类型。

- 用户可以在下面的选项中进行选择：
 - PREFIX
 - HOOKING*

* 本机的出厂预设为HOOKING。

■ 如果用户在步骤 8 选择HOOKING:

9 按〔设定〕键。

R-KEY SETTING

10 按〔停止〕键返回到待机方式。

Ex:

15:00 FaxOnly

■ 如果用户在步骤 8 选择PREFIX:

9 按〔设定〕键。

10 使用数字键输入外线读取号码（最长19位数字）。

Ex:

123456

11 按〔重拨/暂停〕键输入一个暂停。

Ex:

123456P

12 按〔设定〕键。

R-KEY SETTING

13 按〔停止〕键返回到待机方式。

Ex:

15:00 FaxOnly

第 4 章

稿件处理

稿件要求	4-2
稿件的可扫描区域	4-2
装入稿件	4-3
向ADF中的稿件添加纸张	4-4

稿件要求

用户装入ADF中用于发送和复印的稿件必须与下面的要求一致：

	单页稿件	同样厚度和重量的多页稿件
尺寸 (宽×长)	最大：216 mm × 大约 1 m 最小：148 × 105 mm	最大：216 × 355.6 mm 最小：148 × 105 mm
数量	1 页	最多20页A4纸或20页信纸* 最多10页legal尺寸纸张*
厚度	0.06 ~ 0.23 mm	0.06 ~ 0.13 mm
重量	35 ~ 240 g/m ²	40 ~ 90 g/m ²

■ 有问题的稿件

- 为了避免纸张阻塞在ADF中，不要使用下面的任何一种纸张：
 - 皱褶或有折痕的纸张
 - 复写纸或背面复写的纸张
 - 卷曲或卷状纸张
 - 铜版纸
 - 撕裂的纸张
 - 葱皮纸或很薄的纸
- 将稿件装入ADF之前取下所有的卡子（订书钉、纸张回形针等）。
- 将稿件装入ADF之前确保稿件上的胶水，墨水或修改液已完全变干。
- 如果稿件不能正常地装入ADF中，则将稿件进行影印，然后装入复印件。
- 如果用户将要发送由FAX打印出来的稿件，则打印此稿件时一定要使用面向下输出插槽（→p.5-4）。

稿件的可扫描区域

阴影部分是稿件的可扫描区域。确保用户稿件上的文字和图形在此区域中。

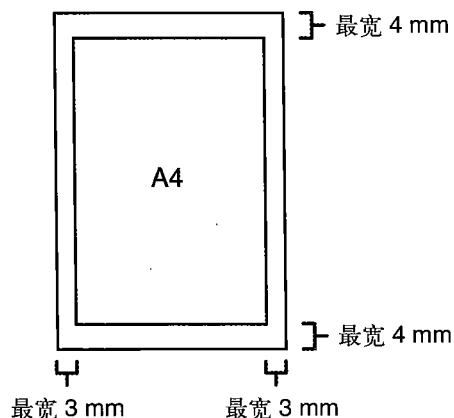

* 75 g/m² 纸张。

装入稿件

按照下面的步骤将稿件装入ADF中：

1 按照稿件的宽度调整稿件导向板。

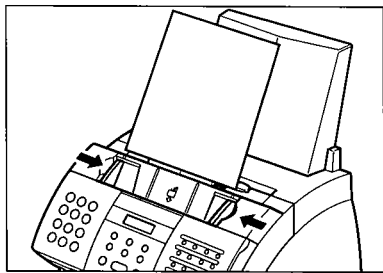

2 轻轻地将稿件的顶部且扫描面向下插入ADF中，直到听见“哗”声为止。

- 将多页稿件插入ADF中之前，在平整的表面上将多页稿件的边缘墩齐。

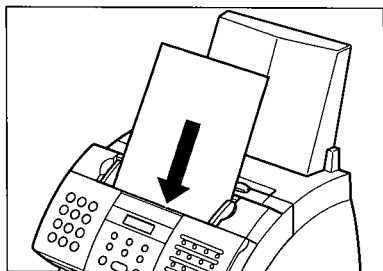

现在稿件等待扫描。



提示

- 对于多页稿件，从成叠纸张的底部一页接一页地供纸。
- 等到所有的稿件纸张扫描完毕后才能开始新的操作。

■ 多页稿件故障

如果在向ADF中装入多页稿件时出现故障，取下成叠的纸张并且在平整的表面上将其边缘墩齐。然后使成叠的纸张“倾斜”以便其前端边缘成斜面，然后将成叠的纸张插入ADF中。

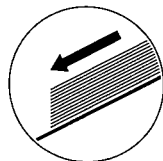
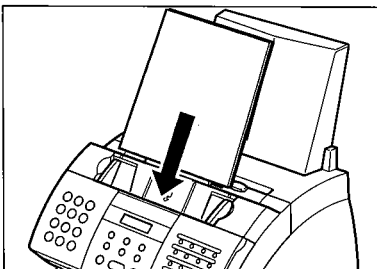
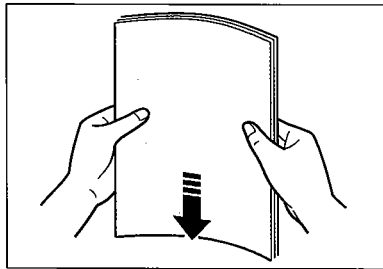

提示

为了避免供纸故障，确保使用的稿件符合稿件要求（→p.4-2）。

向ADF中的稿件添加纸张

如果用户需要向ADF中的稿件添加纸张，等到最后一页开始供纸时装入最多20页额外的纸张（10页legal尺寸的纸张）。最后一页纸与第一页纸需要重叠大约2.5 cm。

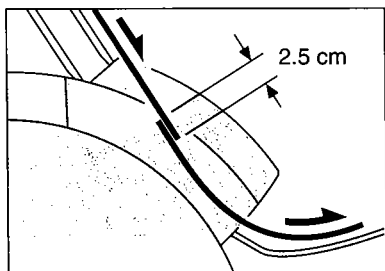

第 5 章

纸张处理

纸张要求	5-2
可打印区域	5-3
为用户的FAX选择纸张	5-3
装入纸张	5-3
选择面向上或面向下纸张输出	5-4
改变纸张尺寸设定	5-7
调整节墨设定	5-9

纸张要求

用户可以在多用途托盘上装入下面的纸张：

纸张尺寸设定	尺寸 (宽 × 长)	重量	数量
	最小92.4 × 127 mm 最大216 × 356 mm	64 ~ 90 g/m ² 1 页: 64 ~ 105 g/m ²	最高叠放度: 10 mm (大约 100页75 g/m ² 的纸张)
A4	210 × 297 mm		
LTR (信纸)	215.9 × 279.4 mm		
LGL (Legal)	215.9 × 355.6 mm		
CUSTOM1/LONG *	216 × 317 mm ~ 216 × 340 mm*		
CUSTOM2/SHORT *	216 × 254 mm ~ 216 × 285 mm*		

一旦用户决定装入哪一种纸张，则一定要进行下面的工作：

- 检查用户的纸张是否适用于FAX (→p.5-3)。
- 检查多用途托盘的纸张尺寸设定是否已设定为用户装入的纸张尺寸 (→p.5-7)。
- 检查纸张输出是否已按照用户正在执行的操作设定正确 (→p.5-4)。
- 检查用户是否已在多用途托盘上正确装入纸张 (→p.2-14)。

* 选择此设定，用户只能装入少量纸张。

可打印区域

阴影部分为A4尺寸纸张的可打印区域。

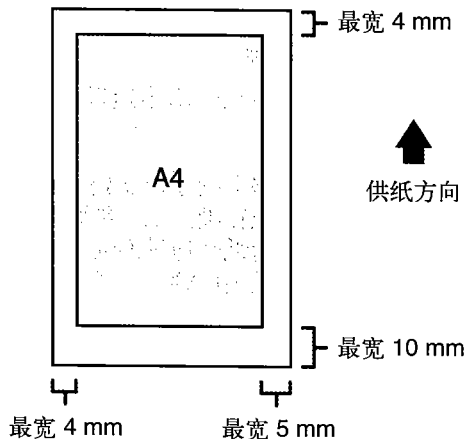

为用户的FAX选择纸张

按照下面的准则选择纸张：

- 为了避免纸张阻塞在多功能托盘上，不要使用下面的任何一种纸张：
 - 皱褶或有折痕的纸张
 - 卷曲或卷状纸张
 - 铜版纸
 - 撕裂的纸张
 - 潮湿的纸张
 - 葱皮纸或很薄的纸
- 下面纸张类型的打印效果不好：
 - 高密网纹纸
 - 非常平滑的纸
 - 抛光纸
- 确保纸张上没有灰尘、纤维和油污。
- 在大量购买之前一定要对纸张进行测试。
- 准备使用之前，在其包装中并且在平整的表面上保存所有的纸张。将开包的纸张保存在其原始包装中，放在凉爽、干燥的地方。
- 在18℃ ~ 24℃的温度，40% ~ 60%的相对湿度范围内保存纸张。

装入纸张

有关在多功能托盘上装入纸张的说明，请参见p.2-14。

选择面向上或面向下纸张输出

■ 纸张通道

了解纸张如何在FAX中运行将有助于用户按照正在执行的操作选择哪一个纸张输出插槽。

首先，纸张移动到墨粉盒处，在这里激光束将打印图像“绘制”到硒鼓上，然后将适量的墨粉压在纸张上。纸张移动到定影组件，在这里墨粉被“固定”（熔化）在纸张上。然后纸张通过面向上输出插槽（在主机的前面）或面向下输出插槽（在主机的上面）退出FAX。

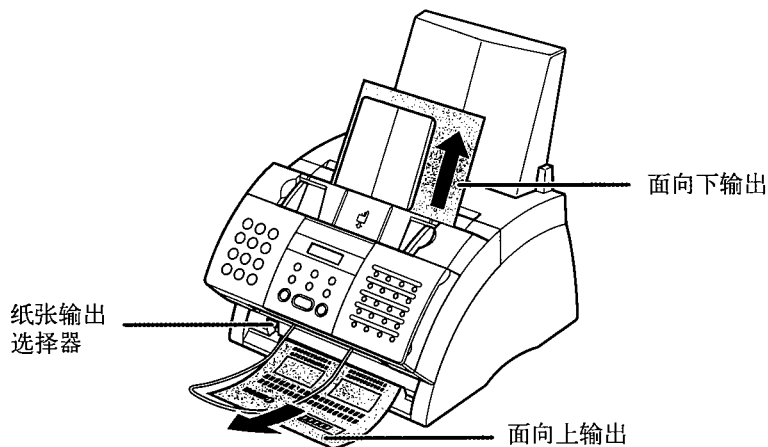

■ 选择纸张输出

在选择纸张输出之前，一定要注意下面的提示：

- 通常在打印之前设定纸张输出选择器（→下面的介绍）。
- 如果主机正在打印时改变纸张输出可能造成故障。等到打印输出的纸张完全退出主机之后再改变纸张输出。
- 面向下的输出插槽最多可以装载大约50页纸张。为了避免纸张阻塞，在此插槽上的纸张数量达到50页之前取下纸张。
- 确保有足够的空间使纸张从面向上输出插槽中退出。取下从此插槽输出的每一页纸。
- 一定不要将纸张从主机中拉出来。

按照用户正在执行的操作选择纸张输出。

使用纸张输出选择器来选择面向上或面向下输出。

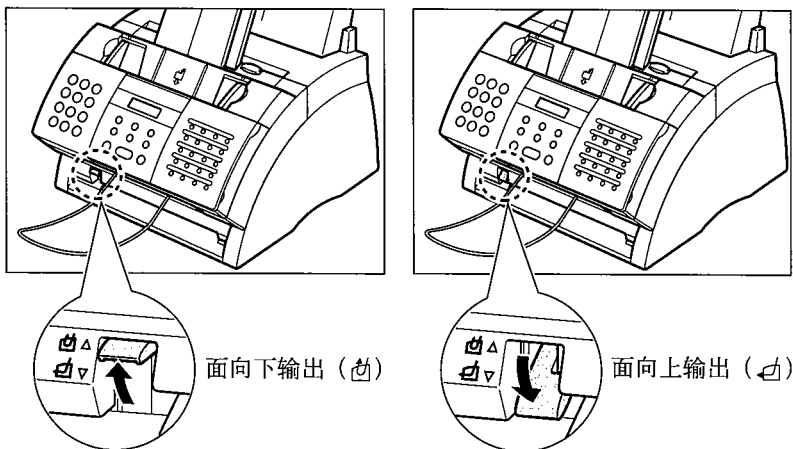

当使用面向上输出时，用户必须取下输出的每一页纸。如果不这样做，可能造成面向上输出插槽上的阻塞并且可能损坏用户的主机。



提示

当复印或接收大量纸张时，用户也可以使用面向上输出。在这种情况下，将FAX放在桌子边上以便纸张可以退出主机并且避免阻塞在面向上输出插槽上。用户可以在FAX下面放置一个纸盒以便装载退出的纸张。

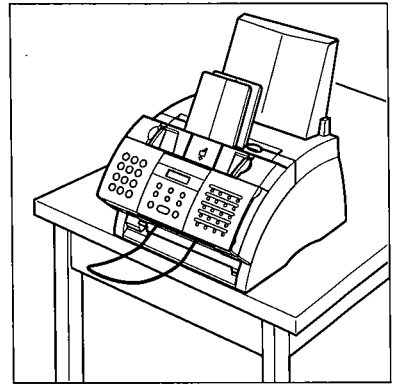

改变纸张尺寸设定

多用途托盘的出厂设定为装入A4尺寸纸张。如果用户需要装入不同尺寸的纸张（→p.5-2），请按照下面的步骤改变纸张尺寸设定：

- 1 打开单触式快速拨号面板。
- 2 按〔数据登记〕键。
- 3 按〔设定〕键。
- 4 使用〔▼〕或〔▲〕键选择PRINTER SETTINGS。
- 5 按〔设定〕键。
- 6 使用〔▼〕或〔▲〕键选择PAPER SIZE。
- 7 按〔设定〕键。
- 8 使用〔▼〕或〔▲〕键选择用户需要的多用途托盘的纸张尺寸。
 - 用户可以在下面的选项中进行选择：
 - A4（出厂设定）
 - LTR
 - LGL
 - CUSTOM
 - 有关上述纸张尺寸的详细说明，请参见p.5-2。

DATA REGISTRATION

USER SETTINGS

PRINTER SETTINGS

RX REDUCTION

PAPER SIZE

Ex:

■ 如果用户在步骤 8 选择A4,LTR或LGL：

- 9 按〔设定〕键。
- 10 按〔停止〕键返回到待机方式。

ECONOMY PRT

Ex:

■ 如果用户在步骤 8 选择CUSTOM:

9 按〔设定〕键。

Ex:

CUSTOM1/LONG

10 使用〔▼〕或〔▲〕键选择用户纸张尺寸设定。

- 用户可以在下面的选项中进行选择:
 - CUSTOM1/LONG (出厂设定)
 - CUSTOM2/SHORT
- 有关上述纸张尺寸的详细说明, 请参见p.5-2。

11 按〔设定〕键。

ECONOMY PRT

12 按〔停止〕键返回到待机方式。

Ex:

15:00	FaxOnly
-------	---------

调整节墨设定

如果使节墨设定有效，则用户可以削减大约30%~40%的墨粉盒中的墨粉消耗量。这样可以延长墨粉盒的使用寿命。



如果将此设定为有效，将降低打印的质量。如果要得到最佳的打印质量，将此设定为无效。

按照下面的步骤将节墨设定为有效或无效：

1 打开单触式快速拨号面板。

2 按〔数据登记〕键。

DATA REGISTRATION

3 按〔设定〕键。

USER SETTINGS

4 使用〔▼〕或〔▲〕键选择PRINTER SETTINGS。

PRINTER SETTINGS

5 按〔设定〕键。

RX REDUCTION

6 使用〔▼〕或〔▲〕键选择ECONOMY PRT。

ECONOMY PRT

7 按〔设定〕键。

Ex: OFF

8 使用〔▼〕或〔▲〕键选择用户需要的设定。

• 用户可以在下面的选项中进行选择：

- ON (使节墨设定有效)

- OFF (使节墨设定无效)

9 按〔设定〕键。

TONER SUPPLY LOW

10 按〔停止〕键返回到待机方式。

Ex: 15:00 FaxOnly

第 6 章

快速拨号

什么是快速拨号?	6-2
快速拨号方式	6-2
登记单触式快速拨号	6-3
登记编码快速拨号	6-8
登记组拨号	6-13
使用快速拨号	6-16
使用快速拨号发送稿件	6-16
使用快速拨号拨打电话	6-17
打印快速拨号清单	6-18

什么是快速拨号？

如果用户不使用常规拨号方式拨打传真或电话号码（例如，使用数字键），则用户可以通过在快速拨号下登记传真/电话号码来简化拨号的步骤。这样可以减少在拨打传真/电话号码时用户需要按下的按键数量，这对于经常拨打的号码来说是很方便的。

快速拨号也允许用户在快速拨号按键或编码下登记多个传真号码，以便用户在一次操作中可以向所有的传真号码发送稿件。

参见下面有关不同的快速拨号方式的详细说明。

快速拨号方式

用户的FAX提供了下面几种快速拨号方式：

■ 单触式快速拨号（→p.6-3）

在一个单触式快速拨号按键下登记一个传真/电话号码，以便用户只需按下一个按键即可拨打此传真/电话号码。

这里有24个单触式快速拨号按键允许用户登记传真/电话号码。

■ 编码快速拨号（→p.6-8）

在编码快速拨号代码下登记一个传真/电话号码，以便用户只需按〔编码拨号〕键，然后输入已登记的两位代码（使用数字键）即可拨打此传真/电话号码。

这里有100组代码允许用户登记传真/电话号码。

■ 组拨号（→p.6-13）

最多可以将123个传真号码“成组”地放在一起，这样用户可以在一次操作中向这些传真号码进行发送。一个组被登记在一个单触式快速拨号按键或一个编码快速拨号代码下。

登记单触式快速拨号

通过在单触式快速拨号按键下登记传真/电话号码，用户可以按下一个按键来简化拨打此号码的步骤。

当用户登记单触式快速拨号时，用户需要：

- 将24个单触式快速拨号按键中的一个指定给用户需要登记的传真/电话号码。
- 在此单触式快速拨号按键下登记此传真/电话号码。
- 为单触式快速拨号按键登记一个名称。此名称将显示在快速拨号清单和报告中，并且如果用户使用存储器发送，则显示在接收传真件的顶部（→p.7-5）。
- 设定已登记的传真号码的发送类型。如果对方的传真机要求子地址和/或密码，则用户可以设定这些内容。

按照下面的步骤登记单触式快速拨号：

1 打开单触式快速拨号面板。

2 按〔数据登记〕键。

DATA REGISTRATION

3 使用〔▼〕或〔▲〕键选择TEL REGISTRATION。

TEL REGISTRATION

4 按〔设定〕键2次。

1-TOUCH SPD DIAL

Ex: 01=

5 使用〔▼〕或〔▲〕键选择单触式快速拨号按键（01~24），用户可以在此按键下登记传真/电话号码。

Ex: 04=

- 如果单触式快速拨号按键已经被登记，则显示此按键下登记的号码。
- 如果单触式快速拨号按键下已经被登记了一个组，则显示GROUP DIAL。

6 按〔设定〕键2次。

TELEPHONE NUMBER

Ex: TEL=_

7 使用数字键输入用户需要登记的传真/电话号码（最长120位数字，包括空格和暂停）。

- 如果要输入空格，按〔空格〕键。空格是可选的，并且在拨号过程中被省略。
- 如果要输入暂停，按〔重拨/暂停〕键（→p.9-2）。
- 如果要修改号码中的错误，按〔◀〕键删除最右面的一位数字。另外，可以按〔清除〕键删除全部号码。
- 如果要取消用户选择的按键用于单触式快速拨号，按〔清除〕键，然后按〔设定〕键。按〔停止〕键返回到待机方式。在此按键下登记的传真/电话号码和名称将被删除。
- 如果用户已经登记了一个需要保留的号码，则省略这一步。

8 按〔设定〕键2次。

Ex: TEL=20 545 8545_

DATA ENTRY OK

NAME

Ex: _ :A

9 使用数字键为此单触式快速拨号按键输入一个名称（最多16位字符，包括空格）。

- 如果用户不能确定如何输入字符，请参见p.3-2。
- 如果用户已经登记了一个需要保留的名称，则省略这一步。

Ex: Canon EUROPA :A

10 按〔设定〕键。

DATA ENTRY OK

OPTIONAL SETTING

11 至此，最基本的单触式快速拨号设定已完成。

如果要继续登记另一个单触式快速拨号按键，按〔数据登记〕键并且从步骤 5 开始重复操作。

或

如果要结束登记单触式快速拨号按键的操作，按〔停止〕键返回到待机方式。

或

如果要登记用户正在登记的当前按键的发送类型，则继续执行下面的步骤。

Ex:

Ex:

12 按〔设定〕键。

Ex:

13 使用〔▼〕或〔▲〕键选择ON。

14 按〔设定〕键 2 次。

Ex:

15 使用〔▼〕或〔▲〕键选择用户需要的发送类型设定。

• 用户可以在下面的选项中进行选择：

- REGULAR TX

常规发送。（如果用户原先设定为PSWD/SUBADDRESS并且不再需要使用此设定进行发送时，可以选择常规发送设定。）

- PSWD/SUBADDRESS

带有子地址和/或密码的发送。有关的详细说明，请参见下一页的内容。

■ 如果用户在步骤15选择REGULAR TX:

16 按〔设定〕键。

Ex:

17 按〔停止〕键返回到待机方式。

Ex:

■ 如果用户在步骤15选择PSWD/SUBADDRESS:

对方传真机可能要求ITU-T标准子地址和/或密码来接收传真。用户在这里登记的子地址/密码必须与对方传真机上登记的内容完全一致。与对方联系并检查其设定。

当进行带有子地址/密码的发送时，只有在双方的子地址/密码相匹配的情况下，对方传真机才能接收传真。然后，其传真机按照正在使用的功能处理接收到的传真。

当查询要求这些设定的传真机时，用户也需要登记子地址/密码（→ p.9-10）。

继续执行下面的步骤来登记子地址/密码:

16 按〔设定〕键2次。

Ex:

17 如果需要子地址，则使用数字键进行输入。

Ex:

- 如果不需要子地址，则省略这一步。
- 如果用户已经登记了一个需要保留的子地址，则省略这一步。

18 按〔设定〕键2次。

Ex:

19 如果需要密码，则使用数字键进行输入。

Ex:

- 如果不需要密码，则省略这一步。
- 如果用户已经登记了一个需要保留的密码，则省略这一步。

20 按〔设定〕键。

Ex:

05=

21 如果要继续登记另一个单触式快速拨号按键，则从步骤 5 开始重复操作。

或

按〔停止〕键返回到待机方式。

Ex:

15:00	FaxOnly
-------	---------



提示

- 使用用户FAX提供的地址标签来标识单触式快速拨号按键。将标签贴在每一个对应按键的上面。
- 如果要检查用户输入的内容，用户可以打印单触式快速拨号登记的所有号码和名称的清单（→ p.6-18）。

登记编码快速拨号

通过在编码快速拨号代码下登记传真/电话号码，用户可以按〔编码拨号〕键并输入登记的两位代码来简化拨打此号码的步骤。

当用户登记编码快速拨号时，用户需要：

- 将100组编码快速拨号代码中的一个指定给用户需要登记的传真/电话号码。
- 在此编码快速拨号代码下登记此传真/电话号码。
- 为编码快速拨号代码登记一个名称。此名称将显示在快速拨号清单和报告中，并且如果用户使用存储器发送，则显示在接收传真件的顶部（→p.7-5）。
- 设定已登记的传真号码的发送类型。如果对方的传真机要求子地址和/或密码，则用户可以设定这些内容。

按照下面的步骤登记编码快速拨号：

1 打开单触式快速拨号面板。

2 按〔数据登记〕键。

DATA REGISTRATION

3 使用〔▼〕或〔▲〕键选择TEL REGISTRATION。

TEL REGISTRATION

4 按〔设定〕键。

1-TOUCH SPD DIAL

5 使用〔▼〕或〔▲〕键选择CODED SPEED DIAL。

CODED SPEED DIAL

6 按〔设定〕键。

Ex: *00=

7 使用〔▼〕或〔▲〕键选择编码快速拨号代码（00~99），用户可以在此代码下登记传真/电话号码。

Ex: *01=

- 另外，可以按〔编码拨号〕键并使用数字键输入代码。
- 如果编码快速拨号代码已经被登记，则显示此代码下登记的号码。
- 如果编码快速拨号代码下已经被登记了一个组，则显示GROUP DIAL。

8 按〔设定〕键2次。

TELEPHONE NUMBER

Ex: TEL=_

9 使用数字键输入用户需要登记的传真/电话号码（最长120位数字，包括空格和暂停）。

Ex: TEL=3 3758 2111_

- 如果要输入空格，按〔空格〕键。空格是可选的，并且在拨号过程中被省略。
- 如果要输入暂停，按〔重拨/暂停〕键（→p.9-2）。
- 如果要修改号码中的错误，按〔◀〕键删除最右面的一位数字。另外，可以按〔清除〕键删除全部号码。
- 如果要取消用户选择的代码用于编码快速拨号，按〔清除〕键，然后按〔设定〕键。按〔停止〕键返回到待机方式。在此代码下登记的传真/电话号码和名称将被删除。
- 如果用户已经登记了一个需要保留的号码，则省略这一步。

10 按〔设定〕键2次。

DATA ENTRY OK

NAME

Ex: _ :A

11 使用数字键为此编码快速拨号代码输入一个名称（最多16位字符，包括空格）。

Ex: Canon Inc_ :a

- 如果用户不能确定如何输入字符，请参见p.3-2。
- 如果用户已经登记了一个需要保留的名称，则省略这一步。

12 按〔设定〕键。

DATA ENTRY OK

OPTIONAL SETTING

13 至此，最基本的编码快速拨号设定已完成。

如果要继续登记另一个编码快速拨号代码，按〔数据登记〕键并且从步骤 7 开始重复操作。

Ex: *02=

或

如果要结束登记编码快速拨号代码的操作，按〔停止〕键返回到待机方式。

Ex: 15:00 FaxOnly

或

如果要登记用户正在登记的当前代码的发送类型，则继续执行下面的步骤。

14 按〔设定〕键。

Ex: OFF

15 使用〔▼〕或〔▲〕键选择ON。

ON

16 按〔设定〕键 2 次。

TX TYPE

Ex: REGULAR TX

17 使用〔▼〕或〔▲〕键选择用户需要的发送类型设定。

• 用户可以在下面的选项中进行选择:

- REGULAR TX

常规发送。(如果用户原先设定为 PSWD/SUBADDRESS 并且不再需要使用此设定进行发送时，可以选择常规发送设定。)

- PSWD/SUBADDRESS

带有子地址和/或密码的发送。有关的详细说明，请参见下一页的内容。

■ 如果用户在步骤17选择REGULAR TX:

18 按〔设定〕键。

Ex:

19 按〔停止〕键返回到待机方式。

Ex:

■ 如果用户在步骤17选择PSWD/SUBADDRESS:

对方传真机可能要求ITU-T标准子地址和/或密码来接收传真。用户在这里登记的子地址/密码必须与对方传真机上登记的内容完全一致。与对方联系并检查其设定。

当进行带有子地址/密码的发送时，只有在双方的子地址/密码相匹配的情况下，对方传真机才能接收传真。然后，其传真机按照正在使用的功能处理接收到的传真。

当查询要求这些设定的传真机时，用户也需要登记子地址/密码（→ p.9-10）。

继续执行下面的步骤来登记子地址/密码：

18 按〔设定〕键2次。

Ex:

19 如果需要子地址，则使用数字键进行输入。

Ex:

- 如果不需要子地址，则省略这一步。
- 如果用户已经登记了一个需要保留的子地址，则省略这一步。

20 按〔设定〕键2次。

Ex:

21 如果需要密码，则使用数字键进行输入。

Ex:

- 如果不需要密码，则省略这一步。
- 如果用户已经登记了一个需要保留的密码，则省略这一步。

22 按〔设定〕键。

Ex:

23 如果要继续登记另一个编码快速拨号代码，则从步骤 7 开始重复操作。

或

按〔停止〕键返回到待机方式。

Ex:



提示

如果要检查用户输入的内容，用户可以打印编码快速拨号登记的所有号码和名称的清单（→p.6-18）。用户可以将此清单放在FAX的附近，以便拨号时可以进行参照。

登记组拨号

如果用户经常向同一组传真号码发送稿件，用户可以将这些号码“成组”地登记在单触式快速拨号按键或编码快速拨号代码下。然后，用户可以通过一次既快速又简单的操作向组中的所有传真号码进行发送。

当用户登记组拨号时，用户需要：

- 为所需登记的传真号码组指定一个单触式快速拨号按键或编码快速拨号代码。
- 将最多123个传真号码登记在此按键或代码下。这些传真号码必须已经被登记为单触式或编码快速拨号（例如，用户不能使用数字键输入传真号码）。
- 为组登记一个名称。此名称显示在快速拨号清单中。

按照下面的步骤登记组拨号：

1 打开单触式快速拨号面板。

2 按〔数据登记〕键。

DATA REGISTRATION

3 使用〔▼〕或〔▲〕键选择TEL REGISTRATION。

TEL REGISTRATION

4 按〔设定〕键。

1-TOUCH SPD DIAL

5 使用〔▼〕或〔▲〕键选择GROUP DIAL。

GROUP DIAL

6 按〔设定〕键。

Ex: 01=1-TOUCH SPD

7 选择用户需要登记组的单触式快速拨号按键或编码快速拨号代码。

■ 如果要在单触式快速拨号按键下登记组：

使用〔▼〕或〔▲〕键选择用户需要登记组的单触式快速拨号按键（01~24）。

Ex: 03=

- 如果单触式快速拨号按键已经被登记，则显示1-TOUCH SPD或GROUP DIAL。

- 如果要在编码快速拨号代码下登记组：
按〔编码拨号〕键，然后使用数字键输入用户需要登记组的编码快速拨号代码（00~99）。

- 如果编码快速拨号代码已经被登记，则显示CODED SPEED或GROUP DIAL。



如果用户需要登记组的按键或代码已经被登记为快速拨号，则用户必须首先删除之前的资料（→ pp.6-3, 6-8）。

Ex:

8 按〔设定〕键2次。

Ex:

9 输入用户需要在组中登记的单触式和/或编码快速拨号号码。

- 如果要输入一个登记为单触式快速拨号的传真号码：

按下指定给此号码的单触式快速拨号按键，此号码为用户需要登记在组中的号码。

Ex:

- 如果要输入一个登记为编码快速拨号的传真号码：

按〔编码拨号〕键，然后使用数字键输入指定给此号码的两位代码，此号码为用户需要登记在组中的号码。输入其他代码时重复这些步骤。

Ex:

- 用户输入的登记在按键或代码下的号码将显示。
- 用户也可以输入登记在按键或代码下的组。在这种情况下，将显示GROUP DIAL。
- 用户不能输入没有被登记为单触式或编码快速拨号的号码（例如，使用数字键）。

- 如果要向先前已登记的组中添加传真号码，只需按本步骤的说明进行输入。
- 如果用户输入了错误的地址，或如果用户需要删除已经登记在组中的地址，则使用〔▼〕或〔▲〕键选择此输入，然后按〔清除〕键。
- 如果要取消用户选择的按键或代码进行的组拨号，按〔清除〕键直到所有的输入内容被删除为止，然后按〔设定〕键。按〔停止〕键返回到待机方式。在此按键或代码下登记的组的所有传真号码和名称将被删除。

10 按〔设定〕键2次。

NAME

Ex: _ :A

11 使用数字键为组输入一个名称（最多16位字符，包括空格）。

Ex: Canon GROUP 2_ :1

- 如果用户不能确定如何输入字符，请参见 p.3-2。
- 如果用户已经登记了一个需要保留的名称，则省略此步骤。

12 按〔设定〕键。

DATA ENTRY OK

Ex: 04=1-TOUCH SPD

13 如果要继续登记其他的组，从步骤7开始重复操作。

或

按〔停止〕键返回到待机方式。

Ex: 15:00 FaxOnly



提示

- 如果用户在单触式快速拨号按键下登记了组，则使用用户FAX提供的地址标签来标识这些按键。将标签贴在每一个对应按键的上面。
- 如果要检查用户输入的内容，用户可以打印组拨号登记的所有号码和名称的清单（→ p.6-18）。用户可以将此清单放在FAX的附近，以便拨号时可以进行参照。

使用快速拨号

如果用户已经在单触式快速拨号（→p.6-3）、编码快速拨号（→p.6-8）或组拨号（→p.6-13）下登记了传真/电话号码，则用户可以开始使用快速拨号发送稿件或拨打电话。

使用快速拨号发送稿件

按照下面的步骤使用单触式快速拨号、编码快速拨号或组拨号发送稿件：

- 1 将稿件正面向下装入ADF中（→p.4-3）。
 - 如果要调整精度和对比度，请参见pp.7-2, 7-3。
 - 如果已使用的存储器空间（在LCD上显示）接近100%，则用户可能无法进行发送。释放FAX中存储器空间的方法是：打印、发送或删除存储器中保存的用户不再需要的任何稿件（→p.9-5）。
- 2 输入指定给传真号码或组的单触式快速拨号按键或编码快速拨号代码，用户需要向此传真号码或组进行发送。
 - 单触式快速拨号按键：
按下用户需要的单触式快速拨号按键。
 - 编码快速拨号代码：
按〔编码拨号〕键，然后使用数字键输入用户需要的两位代码。
 - 如果用户出现了错误，按〔停止〕键并重复操作此步骤。
 - 如果用户所按下的快速拨号按键或代码没有被指定传真/电话号码或组，则显示NO TEL#。
- 3 按〔启始/复印〕键开始发送扫描，或等待几秒钟后FAX将自动开始扫描。
 - 如果用户不希望FAX在几秒钟后自动开始扫描，则将TIME OUT设定为无效（→p.14-6）。



使用快速拨号拨打电话

按照下面的步骤在用户的FAX上拨打登记为单触式或编码快速拨号的电话号码:

- 1 确保用户已经在FAX上连接了电话手柄或电话机 (→p.2-6)。
- 2 按〔挂机〕键。
 - 用户也可以拿起电话手柄而不必按〔挂机〕键。
- 3 输入用户需要拨打的指定给此电话号码的单触式快速拨号按键或编码快速拨号代码。
 - 单触式快速拨号按键:
按下用户需要的单触式快速拨号按键。
 - 编码快速拨号代码:
按〔编码拨号〕键, 然后使用数字键输入用户需要的两位代码。
 - 如果用户出现了错误, 按〔挂机〕键或挂上电话手柄, 然后从步骤 2 开始重新操作。
 - 如果用户所按下的快速拨号按键或代码没有被指定传真/电话号码, 则显示NO TEL #。
 - 如果用户输入了指定给传真号码组的快速拨号按键或代码, 则显示NOT AVAILABLE。
- 4 当用户听到对方应答时, 拿起电话手柄进行通话。
- 5 通话结束后, 挂上电话手柄。

TEL=

打印快速拨号清单

如果要检查登记为快速拨号的传真/电话号码和名称，用户可以打印快速拨号清单。用户可以将这些清单放在FAX的附近，以便拨号时可以进行参照。

按照下面的步骤打印快速拨号清单：

1 打开单触式快速拨号面板。

2 按〔报告〕键。

ACTIVITY REPORT

3 使用〔▼〕或〔▲〕键选择SPEED DIAL LIST。

SPEED DIAL LIST

4 按〔设定〕键。

1-TOUCH LIST

5 使用〔▼〕或〔▲〕键选择用户需要打印的清单。

• 用户可以在下面的选项中进行选择：

- 1-TOUCH LIST
- CODED DIAL LIST
- 1-TOUCH (DETAIL)
- CODED (DETAIL)
- GROUP DIAL LIST

■ 如果用户在步骤 5 选择GROUP DIAL LIST：

6 按〔设定〕键。

• FAX开始打印清单。

■ 如果用户在步骤 5 选择除GROUP DIAL LIST以外的其他清单：

6 按〔设定〕键。

SORTED OUTPUT

YES=[*] NO=[#]

7 用户选择清单打印的格式。

按〔*〕键以地址名称（报告中的 CONNECTION ID）的字母顺序（分类）打印清单。

或

按〔#〕键以代码或按键的顺序（不分类）打印清单。

• FAX开始打印清单。

下面将展示清单的样张:

■ 单触式快速拨号清单1

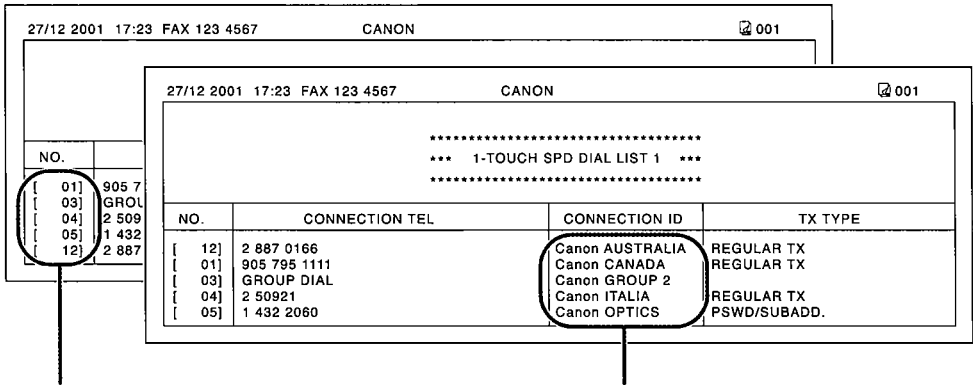

如果用户在步骤 7 时按下 [#] 键 (→ p.6-18), 则以按键的顺序 (不分类) 列出地址。

如果用户在步骤 7 时按下 [*] 键 (→ p.6-18), 则以字母的顺序 (分类) 列出地址。

■ 单触式快速拨号清单2 (详细内容的清单)

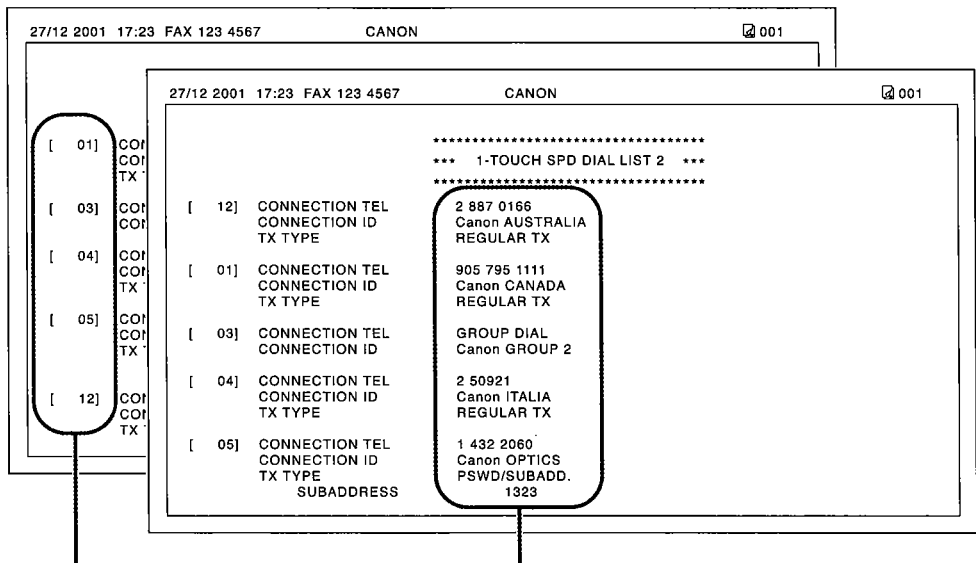

如果用户在步骤 7 时按下 [#] 键 (→ p.6-18), 则以按键的顺序 (不分类) 列出地址。

如果用户在步骤 7 时按下 [*] 键 (→ p.6-18), 则以字母的顺序 (分类) 列出地址。

■ 编码快速拨号清单1

27/12 2001 17:23 FAX 123 4567		CANON		001
NO.		***** *** CODED SPEED DIAL LIST 1 *** *****		
[* 00]	2131			
[* 01]	03 37			
[* 02]	1 49 3			
[* 03]	516pA			
[* 21]	GR0L			
[* 32]	81 77			
NO.	CONNECTION TEL	CONNECTION ID	TX TYPE	
[* 00]	2131 1250	Canon DEUTSCH.	REGULAR TX	
[* 02]	1 49 39 25 25	Canon FRANCE	REGULAR TX	
[* 21]	GROUP DIAL	Canon GROUP 1		
[* 01]	03 3758 2111	Canon TOKYO	REGULAR TX	
[* 03]	516p488 6700	Canon U.S.A.	REGULAR TX	
[* 32]	81 773 3173	Canon UK	PSWD/SUBADD.	

如果用户在步骤 7 时按下〔#〕键（→p.6-18），则以代码的顺序（不分类）列出地址。

如果用户在步骤 7 时按下〔*〕键（→p.6-18），则以字母的顺序（分类）列出地址。

■ 编码快速拨号清单2（详细内容的清单）

27/12 2001 17:23 FAX 123 4567		CANON		001
[* 00]	COI COI TX			
[* 01]	COI COI TX			
[* 02]	COI COI TX			
[* 03]	COI COI TX			
[* 21]	COI COI			
[* 32]	COI COI TX			
27/12 2001 17:23 FAX 123 4567		CANON		001
		***** *** CODED SPEED DIAL LIST 2 *** *****		
[* 00]	CONNECTION TEL CONNECTION ID TX TYPE	2131 1250 Canon DEUTSCH. REGULAR TX		
[* 02]	CONNECTION TEL CONNECTION ID TX TYPE	1 49 39 25 25 Canon FRANCE REGULAR TX		
[* 21]	CONNECTION TEL CONNECTION ID	GROUP DIAL Canon GROUP 1		
[* 01]	CONNECTION TEL CONNECTION ID TX TYPE	03 3758 2111 Canon TOKYO REGULAR TX		
[* 03]	CONNECTION TEL CONNECTION ID TX TYPE	516p488 6700 Canon U.S.A. REGULAR TX		
[* 32]	CONNECTION TEL CONNECTION ID TX TYPE SUBADDRESS	81 773 3173 Canon UK PSWD/SUBADD. 1323		

如果用户在步骤 7 时按下〔#〕键（→p.6-18），则以代码的顺序（不分类）列出地址。

如果用户在步骤 7 时按下〔*〕键（→p.6-18），则以字母的顺序（分类）列出地址。

■ 组拨号清单

27/12 2001 17:23 FAX 123 4567	CANON	001
***** *** GROUP DIAL LIST *** *****		
[03] Canon GROUP 2	[04] 2 50921 [* 00] 2131 1250 [* 02] 1 49 39 25 25 [* 32] 81 773 3173	Canon ITALIA Canon DEUTSCH. Canon FRANCE Canon UK
[* 21] Canon GROUP 1	[01] 905 795 1111 [* 03] 516p488 6700	Canon CANADA Canon U.S.A.

第 7 章

发送传真

准备发送传真	7-2
用户可以用于传真的稿件	7-2
设定扫描精度	7-2
设定扫描对比度	7-3
拨号方式	7-4
发送方式	7-5
存储器发送	7-5
使用电话手柄手动发送	7-6
取消发送	7-8
占线时重拨	7-9
手动重拨	7-9
取消手动重拨	7-9
自动重拨	7-9
什么是自动重拨?	7-9
取消自动重拨	7-9
设定自动重拨的选项	7-10
向多个传真号码发送相同的稿件（顺序发送）	7-12
定时发送	7-14
将稿件扫描到存储器中进行定时发送	7-14
打印设定为定时发送的稿件	7-16
删除设定为定时发送的稿件	7-17

准备发送传真

用户可以用于传真的稿件

有关用户可以用于传真的稿件类型、稿件要求的介绍，以及装入稿件的详细说明，请参见第4章。

设定扫描精度

用户可以设定发送稿件的扫描精度。较高的精度将使接收方的输出质量较高，但是，发送速率会因此降低。用户可按照发送的稿件类型调整扫描精度。

如果用户发送稿件中的某些页需要不同的扫描精度，则用户可以在扫描稿件的过程中修改精度设定。但是请注意，新的设定只能从被扫描的下一页开始才能有效。

按照下面的步骤设定扫描精度：

1 按〔分辨率〕键选择用户需要的精度设定。

Ex:

• 用户可以在下面的选项中进行选择：

– FAX STANDARD（标准）

适用于大多数纯文字稿件。

– FAX FINE（精细）

适用于打印字体较小的稿件。

– FAX PHOTO（图像）

适用于包含诸如照片一类图像的稿件。通过此项设定，包含照片的稿件区域将自动以64级灰度进行扫描，而不是只以黑白两种颜色进行扫描。

– SUPER FINE（超精细）

适用于包含较小文字和图像的稿件。此设定的精度是FAX STANDARD设定精度的4倍。

2 继续执行用户正在进行的操作。

• 如果用户没有进行其他操作，大约10秒钟后LCD返回到待机方式。

设定扫描对比度

用户可以调整对比度的等级，并在此等级下扫描用于发送和复印的稿件。用户可按照稿件的深浅程度进行调整。

按照下面的步骤设定发送和复印的扫描对比度：

1 打开单触式快速拨号面板。

2 按〔数据登记〕键。

DATA REGISTRATION

3 按〔设定〕键2次。

USER SETTINGS

DATE & TIME

4 使用〔▼〕或〔▲〕键选择SCAN CONTRAST。

SCAN CONTRAST

5 按〔设定〕键。

Ex: STANDARD

6 使用〔▼〕或〔▲〕键选择用户需要的扫描对比度。

• 用户可以在下面的选项中进行选择：

- STANDARD (标准)

适用于大多数稿件。

- DARKER (较深)

适用于浅色稿件。

- LIGHTER (较浅)

适用于深色稿件。

7 按〔设定〕键。

OFFHOOK ALARM

8 按〔停止〕键返回到待机方式。

Ex: 15:00 FaxOnly

拨号方式

这里有几种拨打传真号码的方式，以便用户可以向此号码发送传真。下面是这几种方式：

- **常规拨号**

使用数字键拨打传真号码，就像拨打电话号码一样。

- **单触式快速拨号**

通过按指定了传真号码的单触式快速拨号按键（01 ~ 24）来拨打传真号码。有关登记和使用单触式快速拨号的详细介绍，请参见pp.6-3, 6-16。

- **编码快速拨号**

通过按〔编码拨号〕键并输入已经指定了传真号码的两位代码（00 ~ 99）来拨打传真号码。有关登记和使用编码快速拨号的详细介绍，请参见pp.6-8, 6-16。

- **组拨号**

向预先指定的登记为快速拨号的传真号码组发送稿件。有关登记组和使用组拨号的详细介绍，请参见pp.6-13, 6-16。

发送方式

本节介绍两种主要的发送方式：存储器发送和使用电话手柄手动发送。

存储器发送

存储器发送稿件是一种快捷简便的发送方式。在FAX将多页稿件的首页扫描到存储器的过程中，本设备开始呼叫对方并发送信息，同时继续扫描剩余的稿件。

由于FAX是多功能设备，所以用户在将稿件扫描到存储器的同时进行其他工作。

FAX具有足够的存储器保存多达大约64页*稿件（如果稿件包含大量的图形或特别细密的文字，则保存的数量可能少一些）。

按照下面的步骤使用存储器发送稿件：

1 将稿件正面向下装入ADF中
(→ p.4-3)。

- 如果要调整精度和对比度，请参见 pp.7-2, 7-3。
- 如果已使用的存储器空间（在LCD上显示）接近100%，则用户可能无法进行发送。用户可以使用电话手柄进行手动发送（→ p.7-6）。

Ex:

MEMORY USED	0%
-------------	----

(当前已使用的存储器空间)

DOCUMENT READY

(等待扫描)

2 拨打对方的传真号码。

- 有关拨号方式的详细介绍，请参见 p.7-4。
- 如果用户输入了错误的号码，按〔停止〕键，然后输入正确的号码。
- 如果用户的FAX与PBX连接并且首先需要拨打外线读取号码（例如，数字“9”），则通过按〔重拨/暂停〕键在号码后添加一个暂停（→ p.9-2）。

Ex:

TEL=	9p7654321
------	-----------

* 基于Canon FAX标准图表No.1，标准模式。

3 按〔启动/复印〕键开始发送扫描。

如果用户使用快速拨号方式，则等待几秒钟后FAX自动开始扫描。

- 如果用户不希望FAX在几秒钟后自动开始扫描，则将TIME OUT设定为无效（→p.14-6）。
- 如果在开始拨号后需要取消发送，按〔停止〕键，然后按〔*〕键（→p.7-8）。
- 如果用户拨打的号码占线，则FAX在几分钟后自动重拨此号码（→p.7-9）。



提示

- 用户最多可以登记20个不同的用于存储器发送的操作。
- 发送后，本设备自动从存储器中删除稿件。即使由于出现错误而稿件没有被全部发送也是如此。

使用电话手柄手动发送

通过电话手柄进行手动发送允许用户在发送稿件之前与对方通话。如果对方必须手动设定其传真机来接收传真，则这种方式很有用。



提示

如果要使用这种发送方式，则用户需要将电话手柄或电话机与用户的FAX连接（→p.2-6）。

按照下面的步骤经由电话手柄使用手动发送方式发送稿件：

1 确保用户已经将电话手柄或电话机与FAX连接（→p.2-6）。

2 将稿件正面向下装入ADF中（→p.4-3）。

- 如果要调整精度和对比度，请参见pp.7-2, 7-3。

3 按〔挂机〕键。

- 用户也可以拿起电话手柄而不必按〔挂机〕键。

Ex:

MEMORY USED 0%

（当前已使用的存储器空间）

DOCUMENT READY

（等待扫描）

TEL=

4 拨打对方的传真/电话号码。

- 有关拨号方式的详细介绍，请参见 p.7-4。
- 如果用户在拨号过程中出现错误，按〔挂机〕键或挂上电话手柄，然后再从步骤 3 开始操作。

Ex:

TEL=	7654321
------	---------

■ 如果用户听到的是高音信号而不是说话声：

5 按〔启始/复印〕键开始发送稿件。

- 如果用户拿起电话手柄进行拨号，则按〔启始/复印〕键，然后挂上电话手柄。

■ 如果用户听到说话声：

5 拿起电话手柄并开始通话。

- 如果用户在步骤 3 时按下了〔挂机〕键而没有拿起电话手柄，则用户可以听到对方的声音而对方不能通过话筒听到用户的声音。拿起电话手柄与对方通话。

6 当用户准备发送稿件时，要求对方按下其传真机上的启始键。

7 当用户听到对方传真机发出的高音信号时，按下〔启始/复印〕键，然后挂上电话手柄开始发送稿件。



- 如果用户使用电话手柄，则一定要在按下〔启始/复印〕键之后才能挂上电话手柄，否则将拆线呼叫。
- 如果电话手柄没有挂好，FAX将发出“哔哔”音来提示用户。确保将电话手柄正确地放在托架上。如果用户不希望FAX发出“哔哔”音，则将OFFHOOK ALARM设定为无效（→ p.14-4）。

取消发送

如果用户需要在发送结束之前停止发送稿件，则按照下面的步骤操作：

■ 如果用户使用电话手柄进行手动发送稿件：

1 按〔停止〕键。

- 发送被取消。
- FAX开始打印ERROR TX REPORT (→p.11-4)。

■ 如果用户使用存储器发送方式发送稿件：

1 按〔停止〕键。

- FAX要求用户确认是否需要取消发送。

CANCEL? *YES #NO

YES=[*] NO=[#]

2 按〔*〕键取消发送。

- 在用户按下〔*〕键之前不会取消发送。
- 如果用户改变主意并需要进行发送，则按〔#〕键。
- 如果要取消发送正在等待被发送的稿件（例如，定时发送、重拨之间），则用户必须将其从存储器中删除 (→pp.7-17, 9-9)。
- FAX开始打印ERROR TX REPORT (→p.11-4)。



当用户取消发送时，可能需要打开操作面板从ADF上取下稿件 (→p.13-2)。

占线时重拨

这里有两种方式进行重拨，即手动重拨和自动重拨。本节将介绍这两种方式。

手动重拨

按〔重拨/暂停〕键重拨使用数字键拨打的最后一个号码（无论是否设定了自动重拨都将开始重拨）。

取消手动重拨

如果要取消手动重拨，则按〔停止〕键。

自动重拨

什么是自动重拨？

当用户使用存储器发送方式（→p.7-5）来发送稿件并且对方电话占线时，FAX将在指定的时间间隔后自动重拨此号码。此特性叫做自动重拨。

当AUTO REDIAL和通信号码（TX/RX NO.）显示在LCD上时，则提示用户FAX正在等待重拨。

自动重拨选项允许用户自己设定FAX重拨的次数，以及每次重拨之间间隔的时间。如果用户不希望FAX进行自动重拨，则用户可以使此设定无效。

如果所有的自动重拨均失败，则FAX将取消发送并打印ERROR TX REPORT来提示用户发送没有完成（→p.11-4）。

取消自动重拨

当FAX等待进行重拨时，不能使用〔停止〕键来取消自动重拨。用户可以等到FAX开始自动重拨时按照下面的步骤进行操作来取消重拨，或如果用户需要在FAX等待重拨的过程中取消自动重拨，则用户必须从存储器中删除稿件（→p.9-9）。

按照下面的步骤在FAX开始重拨时取消自动重拨：

- 1 等到FAX开始重拨。

DIALING

2 按〔停止〕键。

- FAX要求用户确认是否需要取消自动重拨。

CANCEL? *YES #NO

YES=(*) NO=(#)

3 按〔*〕键取消发送。

- 在用户按下〔*〕键之前不会取消发送。
- 如果用户改变主意并需要进行发送，则按〔#〕键。
- FAX开始打印ERROR TX REPORT (→p.11-4)。

设定自动重拨的选项

用户可以设定下述的自动重拨选项：

- FAX是否进行自动重拨。出厂设定：开。
- FAX进行重拨的次数。出厂设定：2次。
- 重拨之间间隔的时间。出厂设定：2分钟。

按照下面的步骤调整自动重拨的选项：

1 打开单触式快速拨号面板。

2 按〔数据登记〕键。

DATA REGISTRATION

3 按〔设定〕键。

USER SETTINGS

4 使用〔▼〕或〔▲〕键选择TX SETTINGS。

TX SETTINGS

5 按〔设定〕键。

ECM TX

6 使用〔▼〕或〔▲〕键选择AUTO REDIAL。

AUTO REDIAL

7 按〔设定〕键。

Ex:

8 使用〔▼〕或〔▲〕键选择用户需要的设定。

- 用户可以在下面的选项中进行选择:
 - ON
将自动重拨设定为有效。
 - OFF
将自动重拨设定为无效。

■ 如果用户在步骤 8 选择 OFF:

9 按〔设定〕键。

TIME OUT

10 按〔停止〕键返回到待机方式。

Ex: 15:00 FaxOnly

■ 如果用户在步骤 8 选择 ON:

9 按〔设定〕键 2 次。

REDIAL TIMES

Ex: 2TIMES

10 使用数字键输入用户需要 FAX 重拨的次数。

- 用户可以在 1 ~ 10 次之间进行选择。

Ex: 5TIMES

11 按〔设定〕键 2 次。

REDIAL INTERVAL

Ex: 5MIN.

12 使用数字键输入暂停之间间隔的时间。

- 用户可以在 5 ~ 99 分钟之间进行选择。

Ex: 6MIN.

13 按〔设定〕键。

TIME OUT

14 按〔停止〕键返回到待机方式。

Ex: 15:00 FaxOnly

向多个传真号码发送相同的稿件（顺序发送）

此特性，也叫做顺序发送，允许用户在一次操作中向多个传真号码发送相同的稿件。只需装入稿件，输入传真号码，然后FAX自动将稿件扫描到存储器中并且一个接一个地向用户输入的所有传真号码发送稿件。

用户可以使用此特性向多达125个传真号码发送相同的稿件。但是请注意，用户输入的传真号码必须被登记为单触式或编码快速拨号（→第6章）。用户使用常规拨号方式只能输入一个传真号码（例如，使用数字键）。



提示

如果用户经常向同一组传真号码发送稿件，则用户可以将这些号码登记为组拨号。这样将简化拨号的步骤（→p.6-13）。

按照下面的步骤向多个传真号码发送相同的稿件：

- 1 将稿件正面向下装入ADF中
（→p.4-3）。

- 如果要调整精度和对比度，请参见pp.7-2, 7-3。
- 如果已使用的存储器空间（在LCD上显示）接近100%，则用户可能无法进行发送。释放FAX中存储器的空间：打印、发送或删除存储器中保存的用户不再需要的任何稿件（→p.9-5）。

Ex:

MEMORY USED	0%
-------------	----

(当前已使用的存储器空间)

DOCUMENT READY

(等待扫描)

- 2 使用下面的任何一种方式最多输入125个传真号码：

■ 单触式快速拨号：

按下用户需要的单触式快速拨号按键。

Ex:

TEL=905 795 1111

■ 编码快速拨号：

按〔编码拨号〕键，然后使用数字键输入用户需要的两位代码。重复此操作步骤来输入其他的代码。

Ex:

*01

- 一定要在每一组代码前按〔编码拨号〕键。

Ex:

TEL=03 3758 2111

■ 常规拨号：

使用数字键输入用户需要的传真号码，然后按〔设定〕键。

- 通过这种方式用户只能输入一个传真号码。

Ex:

TEL= 2 887 0166



提示

- 用户可以按照任何格式输入传真号码。
- 如果用户输入了错误的地址，按〔清除〕键，然后输入正确的地址。
- 用户必须在输入了第一个地址后5秒钟内输入第二个地址。所有的顺序地址必须在10秒钟内输入完成。如果用户等待的时间长于此限制时间，则FAX将自动开始扫描发送的稿件。如果用户不希望FAX在几秒钟后自动开始扫描，则将TIME OUT设定为无效（→p.14-6）。
- 如果要浏览已输入的地址，使用〔▼〕或〔▲〕键滚动显示这些号码。

3 按〔启始/复印〕键开始发送扫描，或等待几秒钟后FAX自动开始扫描。

- FAX将首先向单触式快速拨号地址发送稿件，然后向编码快速拨号地址发送稿件，最后向使用常规拨号方式拨打的地址发送稿件。
- 如果用户不希望FAX在几秒钟后自动开始扫描，则将TIME OUT设定为无效（→p.14-6）。
- 如果要在开始拨号后取消发送，按〔停止〕键，然后按〔✖〕键。向用户在步骤2指定的所有地址进行的发送将被取消。（用户不能只取消一个地址。）



提示

- 如果某个号码占线，FAX将继续向其他地址进行发送然后自动重拨占线的号码。
- 如果扫描稿件时FAX的存储器已满，MEMORY FULL将显示在LCD上。如果出现这种情况，从ADF上取下剩余的稿件（用户可能需要打开操作面板来进行这项工作），然后将稿件分成几份并分别发送每一份稿件。

定时发送

用户的FAX允许用户将稿件扫描到存储器中，然后在下一个24小时内指定的时间自动地向多达125个传真号码发送稿件。这叫作定时发送或叫作延迟发送。通过使用此特性，用户可以在长途电话费率较低的时间，例如夜晚，进行发送。



为了正确使用定时发送特性，确保在用户的FAX上设定正确的时间（→p.3-6）。

将稿件扫描到存储器中进行定时发送

按照下面的步骤将稿件扫描到FAX的存储器中进行定时发送：

- 1 将稿件正面向下装入ADF中（→p.4-3）。
 - 如果要调整精度和对比度，请参见pp.7-2, 7-3。
 - 如果已使用的存储器空间（在LCD上显示）接近100%，则用户可能无法进行发送。释放FAX中存储器的空间：打印、发送或删除存储器中保存的用户不再需要的任何稿件（→p.9-5）。

Ex:

MEMORY USED	0%
-------------	----

(当前已使用的存储器空间)

DOCUMENT READY

(等待扫描)

- 2 打开单触式快速拨号面板。

- 3 按〔定时发送〕键。

REGISTER

- 4 按〔设定〕键。

Ex:

SET TIME	15:00
----------	-------

- 5 使用数字键输入用户需要发送稿件的时间。

Ex:

SET TIME	22:30
----------	-------

- 使用24小时制设定时间（例如，11:30 p.m.显示为23:30.），并且在只有一位的数字前添加0。

- 6 按〔设定〕键。

SELECT LOCATIONS

TEL=

7 使用下面的任何一种方式最多输入125个用户需要发送稿件的传真号码:

■ 单触式快速拨号:

按下用户需要的单触式快速拨号键。

Ex:

■ 编码快速拨号:

按〔编码拨号〕键, 然后使用数字键输入用户需要的两位代码。重复此操作步骤来输入其他的代码。

Ex:

Ex:

- 一定要在每一组代码前按〔编码拨号〕键。

■ 常规拨号:

使用数字键输入用户需要的传真号码, 然后按〔设定〕键。

Ex:

- 通过这种方式用户只能输入一个传真号码。



提示

- 如果用户输入了错误的地址, 按〔清除〕键, 然后输入正确的地址。
- 如果要浏览已输入的地址, 使用〔▼〕或〔▲〕键滚动显示这些号码。

8 按〔启始/复印〕键开始将稿件扫描到FAX的存储器中。

- 在指定的时间, FAX向用户在步骤7指定的地址发送稿件。



提示

- 用户最多可以登记20个不同的定时发送操作。
- 如果扫描稿件时FAX的存储器已满, MEMORY FULL将显示在LCD上。如果出现这种情况, 用户将不能在指定的时间发送稿件。从ADF上取下剩余的稿件(用户可能需要打开操作面板来进行这项工作)。
- 由于FAX是多功能设备, 所以当用户的FAX被设定为定时发送时, 用户仍然可以执行其他的工作。

打印设定为定时发送的稿件

按照下面的步骤打印存储器中保存的用于定时发送的稿件：

1 打开单触式快速拨号面板。

2 按〔定时发送〕键。

REGISTER

3 使用〔▼〕或〔▲〕键选择PRINT。

PRINT

4 按〔设定〕键。

Ex: TX/RX NO. 0001

5 使用〔▼〕或〔▲〕键选择用户需要打印稿件的通信号码（TX/RX NO.）。

Ex: TX/RX NO. #0003

- 如果用户不能确认稿件的通信号码（TX/RX NO.），则打印DOC. MEMORY LIST（→p.9-5）。
- 通信号码（TX/RX NO.）前的“#”号表示此稿件正在被发送，所以不能被选择。
- 使用〔◀〕或〔▶〕键显示通信的详细内容（例如，地址）。

6 按〔设定〕键。

1ST PG ONLY?

YES=[*] NO=[#]

7 按〔*〕键只打印首页，或按〔#〕键打印稿件的所有页。

- FAX开始打印稿件。

8 如果要继续打印设定为定时发送的其他稿件，从步骤5开始重复操作。或按〔停止〕键返回到待机方式。

Ex: 15:00 FaxOnly

删除设定为定时发送的稿件

按照下面的步骤删除存储器中保存的用于定时发送的稿件:

1 打开单触式快速拨号面板。

2 按〔定时发送〕键。

REGISTER

3 使用〔▼〕或〔▲〕键选择DELETE FILE。

DELETE FILE

4 按〔设定〕键。

Ex: TX/RX NO. Q001

5 使用〔▼〕或〔▲〕键选择用户需要删除稿件的通信号码 (TX/RX NO.)。

Ex: TX/RX NO. #Q003

- 如果用户不能确认稿件的通信号码 (TX/RX NO.)，则打印DOC. MEMORY LIST (→p.9-5)。
- 通信号码 (TX/RX NO.) 前的“#”号表示此稿件正在被发送。如果用户需要删除正在被发送的稿件，请按照LCD上的提示进行操作。
- 使用〔◀〕或〔▶〕键显示通信的详细内容 (例如，地址)。

6 按〔设定〕键。

OK TO DELETE ?

YES=[*] NO=[#]

7 按〔*〕键删除稿件。

ERASING END

- 如果用户改变主意并且需要保留存储器中用于定时发送的稿件，按〔#〕键。

8 如果要继续删除设定为定时发送的其他稿件，从步骤 5 开始重复操作。

或

按〔停止〕键返回到待机方式。

Ex: 15:00 FaxOnly

第 8 章

接收传真

接收方式	8-2
自动接收传真: FAX ONLY MODE	8-3
设定FAX ONLY MODE	8-3
自动接收传真和电话呼叫: 传真/电话方式	8-5
设定传真/电话方式	8-5
设定传真/电话方式的选项	8-6
手动接收传真: MANUAL MODE	8-8
设定MANUAL MODE	8-8
手动接收传真	8-8
使用答录机接收: ANS.MACHINE MODE	8-10
设定ANS.MACHINE MODE	8-10
使用带有答录机的FAX	8-10
当执行其他任务时进行接收	8-11
当出现故障时在存储器中接收传真	8-11
取消接收	8-11

接收方式

FAX提供给用户几种接收传真的方式。如果要确定何种方式最适合用户的要求，参见下表的介绍：

接收方式	主要用途	操作	要求	详细介绍
FAX ONLY MODE	传真	FAX将所有呼叫均作为传真呼叫来应答。然后自动接收传真并且拆线电话呼叫。	单独连接一条只用于传真的电话线。	p.8-3
Fax/Tel Mode 传真/电话方式	传真/电话	FAX在传真和电话呼叫之间自动转换。本设备将自动接收传真并且如果是电话呼叫则振铃。	将电话手柄或电话机与FAX连接。	p.8-5
MANUAL MODE	电话	无论是电话呼叫或传真呼叫，对于每一次呼叫FAX均振铃。如果是传真呼叫，用户必须手动接收传真。	将电话手柄或电话机与FAX连接。	p.8-8
ANS.MACHINE MODE	传真/电话	FAX自动接收稿件而答录机录制留言。	将答录机与FAX连接。	p.8-10

一旦确定了何种方式符合用户的需要，则按照本章的介绍设定这种方式。用户可以在任何时候改变接收的方式。

自动接收传真：FAX ONLY MODE

如果用户有一条单独的用于传真的电话线，则将用户的FAX与这条电话线连接并且设定为FAX ONLY MODE。用户的FAX将所有的呼叫均作为传真呼叫来应答。

设定FAX ONLY MODE

用户FAX的出厂设定为FAX ONLY MODE。如果用户没有将接收方式改为Fax/Tel Mode，则只需按照下面的步骤进行操作：

- 1 按接收方式选择FAX ONLY MODE。

FAX ONLY MODE

· 几秒钟后，LCD的显示变为：

Ex: 15:00 FaxOnly

如果当用户按〔接收方式〕键时FAX ONLY MODE没有显示在LCD上，则按照下面的步骤设定这种方式：

- 1 打开单触式快速拨号面板。

- 2 按〔数据登记〕键。

DATA REGISTRATION

- 3 按〔设定〕键。

USER SETTINGS

- 4 使用〔▼〕或〔▲〕键选择RX SETTINGS。

RX SETTINGS

- 5 按〔设定〕键。

ECM RX

- 6 使用〔▼〕或〔▲〕键选择RX MODE。

RX MODE

- 7 按〔设定〕键。

Ex: FAX/TEL AUTO SW

- 8 使用〔▼〕或〔▲〕键选择FAX ONLY MODE。

FAX ONLY MODE

- 9 按〔设定〕键。

INCOMING RING

10 按〔停止〕键返回到待机方式。

Ex:

15:00	FaxOnly
-------	---------

11 确认FaxOnly是否显示在LCD上。

Ex:

15:00	FaxOnly
-------	---------

- 如果没有显示FaxOnly，则按〔接收方式〕键选择FAX ONLY MODE。几秒钟后，LCD返回到待机方式。

FAX将进来的所有呼叫均作为传真呼叫来处理。FAX将自动接收传真，并且中断所有电话呼叫。



提示

当FAX接收传真呼叫时不振铃。如果用户希望本设备在接收到传真呼叫时进行告警，则将电话手柄或电话机与FAX连接，然后将INCOMING RING设定为有效（→p.14-7）。用户也可以选择FAX在应答之前振铃的次数（→p.14-7，RING COUNT）。

自动接收传真和电话呼叫：传真/电话方式











如果用户只有一条电话线同时用于传真和电话呼叫，并且需要FAX在传真和电话呼叫之间自动转换，则将接收方式设定为这种方式。



如果要使用这种方式，则用户需要将电话手柄或电话机与用户的FAX连接（→ p.2-6）。

设定传真/电话方式

按照下面的步骤将接收方式设定为FAX/TEL AUTO SW (Fax/Tel Mode)：

- 1 打开单触式快速拨号面板。
- 2 按〔数据登记〕键。

- 3 按〔设定〕键。

- 4 使用〔▼〕或〔▲〕键选择RX SETTINGS。

- 5 按〔设定〕键。

- 6 使用〔▼〕或〔▲〕键选择RX MODE。

- 7 按〔设定〕键。
Ex: 
- 8 使用〔▼〕或〔▲〕键选择FAX/TEL AUTO SW。
Ex: 
- 9 按〔设定〕键。
· 如果要设定FAX/TEL AUTO SW (Fax/Tel Mode) 的选项，请参见下一页的介绍。

- 10 按〔停止〕键返回到待机方式。
Ex: 
- 11 确认FaxTel是否显示在LCD上。
· 如果没有显示FaxTel，则按〔接收方式〕键选择Fax/Tel Mode。几秒钟后，LCD返回到待机方式。
Ex: 

设定传真/电话方式的选项

如果用户设定了Fax/Tel Mode，则可以通过调整下述设定来准确地控制FAX如何处理进来的呼叫：

- RING START TIME设定：调整FAX检查呼叫是来自于传真机还是来自于电话机的时间（出厂设定：8秒钟）
- F/T RING TIME设定：当呼叫来自于电话机时调整FAX振铃时间的长短（出厂设定：22秒钟）。
- DEFAULT ACTION设定：设定在F/T RING TIME选项中设定的振铃时间后FAX是否转换到接收方式还是拆线呼叫（出厂设定：转换到接收方式）。

■ 选择传真/电话方式时出现的情况

当FAX接收到一个呼叫信号时，按照下面的呼叫类型执行相应的操作：

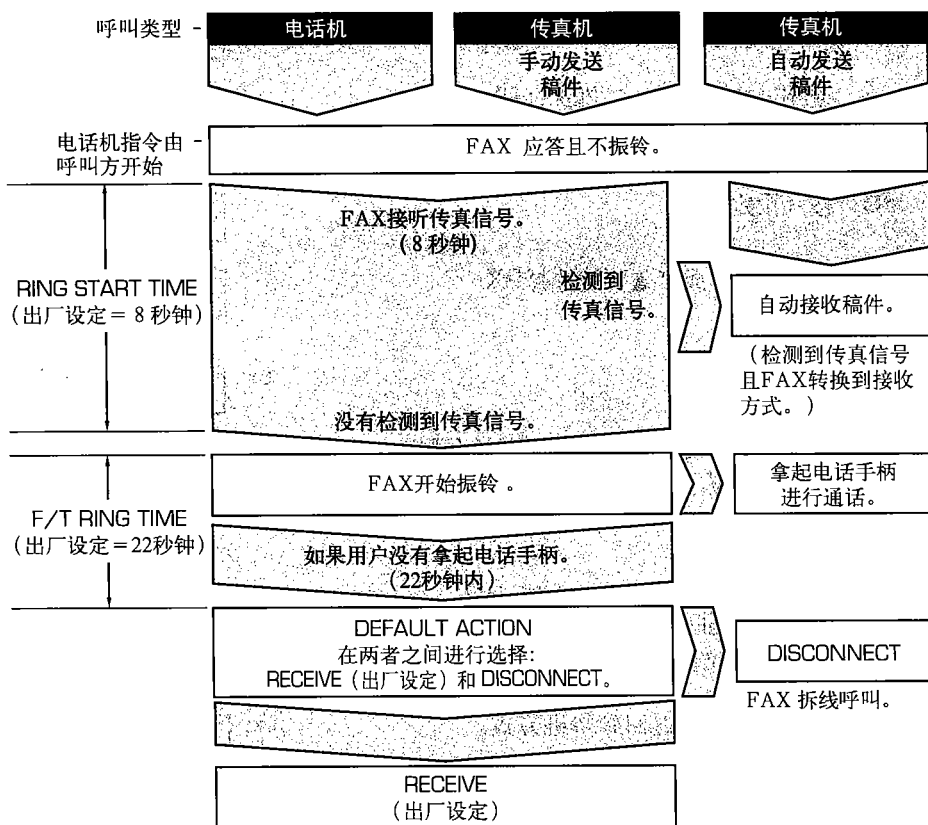

不是所有的传真机都能够发送传真信号。在这种情况下，将DEFAULT ACTION设定为RECEIVE以便FAX自动转换到接收方式并且开始接收稿件。如果没有接收到稿件，本设备将在大约40秒钟后拆线呼叫。

按照下面的步骤设定Fax/Tel Mode的选项:

- 1 按照第8-5页的步骤 1 ~ 9 进行操作。

RING START TIME

- 2 按〔设定〕键。

Ex: 8SEC

- 3 使用数字键输入RING START TIME的时限。

Ex: 9SEC

- 用户可以在 0 ~ 30秒钟内进行选择。
- 参见前一页有关此设定的详细介绍。

- 4 按〔设定〕键 2 次。

F/T RING TIME

Ex: 22SEC

- 5 使用数字键输入F/T RING TIME的时限。

Ex: 30SEC

- 用户可以在 10 ~ 60秒钟内进行选择。
- 参见前一页有关此设定的详细介绍。

- 6 按〔设定〕键 2 次。

DEFAULT ACTION

Ex: RECEIVE

- 7 使用〔▼〕或〔▲〕键选择用户需要的DEFAULT ACTION设定。

- 用户可以在下面的选项中进行选择:
 - RECEIVE (转换到接收方式)
 - DISCONNECT (拆线呼叫)
- 参见前一页有关此设定的详细介绍。

- 8 按〔设定〕键。

INCOMING RING

- 9 按〔停止〕键返回到待机方式。

Ex: 15:00 FaxTel

手动接收传真：MANUAL MODE

如果用户只有一条电话线并且主要用于电话呼叫，偶尔用于接收传真，则设定为这种方式。

如果要使用这种方式，用户需要将电话手柄或电话机与用户的FAX连接，以便FAX可以接收电话呼叫，也可以手动接收稿件。用户可以在FAX上直接接收传真，或者如果用户的电话机远离本设备，则用户可以在电话机上拨打遥控接收ID码来进行接收（这叫做遥控接收）。

设定MANUAL MODE

按照下面的步骤将接收方式设定为MANUAL MODE:

- 1 按〔接收方式〕键选择MANUAL MODE。

· 几秒钟后，LCD的显示变为:

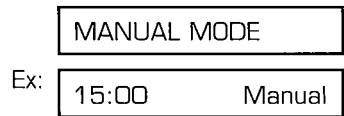

手动接收传真

按照下面的步骤手动接收传真:

- 1 确认Manual是否显示在LCD上（→上面的介绍）。
- 2 确认用户是否已经将电话手柄或电话机与FAX连接（→p.2-6）。
- 3 当用户听到电话手柄或电话机振铃时，拿起电话手柄。

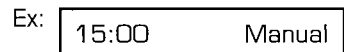

■ 如果用户听到长长的“哔哔”音或没有声音：

4 某人正在向用户发送传真。按下用户FAX上的〔启始/复印〕键，并且挂上电话手柄开始接收稿件。

- 如果用户正在使用电话机并且电话机远离本设备，则拨打电话机上的数字25（出厂设定的遥控接收ID码），然后挂上电话手柄。

■ 如果用户听到说话声：

4 与对方通话。如果呼叫方在通话后需要向用户发送传真，则要求对方按下其传真机上的启始键。

5 当用户听到长长的“哔哔”音时，按下用户FAX上的〔启始/复印〕键，并且挂上电话手柄开始接收稿件。

- 如果用户正在使用电话机并且电话机远离本设备，则拨打电话机上的数字25（出厂设定的遥控接收ID码），然后挂上电话手柄。



提示

- 如果用户使用电话手柄，则一定要在按下〔启始/复印〕键之后才能挂上电话手柄，否则将拆线呼叫。
- 如果电话手柄没有挂好，FAX将发出“哔哔”音来提示用户。确保将电话手柄正确地放在托架上。如果用户不希望FAX发出“哔哔”音，则将OFFHOOK ALARM设定为无效（→p.14-4）。
- 如果用户不能使用电话机接收传真，检查REMOTE RX的设定是否有效（→p.14-7）。
- 用户可以改变遥控接收ID码（→p.14-7，REMOTE RX ID），或使遥控接收无效（→p.14-7，REMOTE RX）。
- 如果用户将可以执行遥控操作的答录机与FAX连接（通过远处的电话机控制答录机），此功能的安全代码可能与用户FAX的遥控接收ID码相同。在这种情况下，用户一定要改变FAX的遥控接收ID码，并且使其与答录机的安全代码不同（→p.14-7，REMOTE RX ID）。

使用答录机接收：ANS.MACHINE MODE

将答录机与FAX连接后，当用户外出时，允许用户接收传真和电话信息。

在ANS.MACHINE MODE中，FAX允许答录机应答进来的呼叫，然后收听传真信号，并且如果本设备检测到传真信号将自动接收传真。

设定ANS.MACHINE MODE



如果要使用这种方式，用户需要将答录机或带有答录机的电话机与用户的FAX连接（→p.2-6）。

按照下面的步骤将接收方式设定为ANS.MACHINE MODE:

1 按〔接收方式〕键选择

ANS.MACHINE MODE。

ANS.MACHINE MODE

• 几秒钟后，LCD的显示变为:

Ex:

15:00

AnsMode

使用带有答录机的FAX

当使用带有答录机的FAX时，请按照下面的准则进行操作:

- 将答录机设定为在第 1 次或第 2 次振铃时应答。
- 当在答录机上录制外出留言时:
 - 全部留言的长度一定不要长于15秒钟。
 - 请在留言中提示呼叫方如何发送传真。例如:
“你好。我现在不能接听电话，请在听到哔哔音后留言。如果你需要发送传真，请在留言后按下传真机上的启始键。谢谢。”

当执行其他任务时进行接收

由于FAX是多功能设备，所以当用户执行其他工作时，本设备仍然可以接收传真和电话呼叫。

如果由于FAX正在执行的其他工作使本设备不能打印接收到的传真，则本设备将传真接收到存储器中。然后，一旦本设备完成了其他的工作，FAX将自动打印存储器中接收到的传真。

当出现故障时在存储器中接收传真

如果当FAX接收传真时出现故障，则本设备自动将未打印的传真页保存在存储器中。然后在LCD上不仅显示REC'D IN MEMORY而且显示一条或多条信息。有关这些信息的介绍以及如何进行处理详细说明，请参见p.13-8。



提示

- FAX的存储器最多可以保存大约64页稿件*。
- 用户可以将本设备设定为如果在接收的过程中出现故障时不将传真接收到存储器中（→p.14-7，MEMORY RX）。
- 一旦排除了故障并且将接收到的传真打印出来，本设备将从存储器中删除传真。
- 如果在存储器中接收传真的过程中存储器已满，则用户将不能接收剩余的稿件。请与对方联系并要求其重新发送剩余的传真。

取消接收

如果用户需要在接收完成之前停止接收传真，则按照下面的步骤操作：

1 按〔停止〕键。

- FAX将要求用户确认是否需要取消接收。

CANCEL? *YES #NO

YES=[*] NO=[#]

2 按〔*〕键取消接收。

- 在用户按下〔*〕键之前不能取消接收。
- 如果用户改变主意并且需要继续接收，按〔#〕键。

TX/RX CANCELLED

Ex:

TX/RX NO. 5003

* 基于Canon FAX标准图表No.1，标准模式。

第 9 章

特殊拨号

特殊拨号	9-2
在传真/电话号码中输入暂停	9-2
临时转换到音频拨号	9-3
确认拨号音	9-4
通过电话交换机拨号	9-4
存储器中保存的稿件	9-5
打印存储器中保存稿件的清单	9-5
打印存储器中保存的稿件	9-6
发送存储器中保存的稿件	9-7
删除存储器中保存的稿件	9-9
查询	9-10
什么是查询?	9-10
查询接收	9-10
查询另一台传真机	9-10
取消查询接收	9-12
查询发送	9-12
设置查询箱	9-12
将稿件扫描到查询箱中	9-15
修改或删除查询箱的设置	9-15
限制使用FAX	9-17
启动限制使用FAX的特性	9-17
取消限制使用FAX的特性	9-18
限制接收	9-20

特殊拨号

在传真/电话号码中输入暂停

在下述情况下，用户可能需要在传真/电话号码中输入暂停：

- 当用户拨打或登记国际长途电话号码时。暂停的长度和位置取决于用户所在国家的电话系统。
- 当用户的FAX与电话交换机连接时。有关的详细介绍，请参见p.3-9。

按照下面的步骤在常规拨号的过程中或登记快速拨号号码时输入暂停：

1 当用户执行到需要输入传真/电话号码的步骤时，使用数字键输入此号码并且在需要输入暂停的位置停一下。

- 如果用户输入了错误的号码，按〔清除〕键，然后输入正确的号码。

Ex:

TEL=	OO
------	----

2 按〔重拨/暂停〕键输入一个暂停。

- 在号码间输入的暂停 (p) 长度为 2 秒钟。
- 如果需要更长的暂停，则再次按〔重拨/暂停〕键输入另一个 2 秒钟的暂停。另外，用户可以修改暂停的长度 (→ p.14-6, MID PAUSE SET)。

Ex:

TEL=	OO P
------	------

3 使用数字键继续输入剩余的传真/电话号码。

- 如果用户输入了错误的号码，按〔清除〕键，然后再从步骤 1 开始操作。

Ex:

TEL=	OO p 811234
------	-------------

4 如果要在号码的结尾输入一个暂停，按〔重拨/暂停〕键。

- 位于号码结尾的暂停 (P) 固定为10秒钟。

Ex:

TEL=	OO p 811234 P
------	---------------

5 用户继续执行下面的操作。

临时转换到音频拨号

银行、机票代理、饭店预订等许多服务信息需要音频拨号才能获得其服务。如果用户的FAX设定为脉冲拨号（→p.3-8），则按照下面的步骤临时将本设备设定为音频拨号：



如果要与对方通话，则用户需要将电话手柄或电话机与用户的FAX连接（→p.2-6）。

1 按〔挂机〕键。

- 用户也可以拿起电话手柄而不必按〔挂机〕键。

TEL=

2 使用数字键拨打服务信息的电话号码。

- FAX使用电话线路提供的脉冲信号进行连接。

Ex:

TEL= 7654321

3 当录制的服务信息应答时，打开单触式快速拨号面板，然后按〔音频/+〕键转换到音频拨号。

- 当按下〔音频/+〕键时，T显示在LCD上。
- 如果用户在步骤1时按下〔挂机〕键并需要与对方通话，则拿起电话手柄。

Ex:

TEL= 7654321T

4 使用数字键输入服务信息要求的号码。

- 在按下〔音频/+〕键后输入的号码使用音频进行拨号。

Ex:

TEL= 7654321T*34

5 当用户结束通话时，按〔挂机〕键拆线呼叫。

- 如果用户使用了电话手柄，则挂上电话手柄来拆线呼叫。
- 当用户拆线呼叫时，音频拨号被取消。

确认拨号音*

此特性允许用户将FAX设定为拨打剩余的号码之前，在传真/电话号码之间收听和检测拨号音。这叫做拨号音检测。

按照下面的步骤在常规拨号的过程中或登记快速拨号号码时进行拨号音检测：

- 1 当用户执行到需要输入传真/电话号码的步骤时，使用数字键输入此号码并且在需要输入拨号音检测的位置停一下。

Ex:

- 2 打开单触式快速拨号面板，然后按〔D.T.〕键进行拨号音检测。
 - 在FAX等待拨号音的位置出现一个小点。

Ex:

- 3 使用数字键继续输入剩余的传真/电话号码。
 - 如果用户输入了错误的号码，按〔清除〕键，然后再从步骤 1 开始操作。

Ex:

- 4 用户继续执行下面的操作。

通过电话交换机拨号

有关通过电话交换机进行拨号的详细介绍，请参见p.3-9。

* 此功能在中国无效。

存储器中保存的稿件

本节讲述如何对存储器中保存的稿件执行不同的操作。用户不仅可以看到有关打印存储器中保存稿件清单的说明，还可以看到打印、发送和删除存储器中保存稿件的步骤。

打印存储器中保存稿件的清单

FAX可以按照每一份稿件通信号码 (TX/RX NO.) 的顺序打印存储器中保存稿件的清单。一旦用户了解到存储器中某份稿件的通信号码，则用户可以打印、发送或删除此稿件。下一页将介绍这些步骤。

按照下面的步骤打印存储器中保存稿件的清单：

1 打开单触式快速拨号面板。

2 按〔存储查询〕键。

DOC. MEMORY LIST

3 按〔设定〕键。

PRINTING REPORT

• FAX开始打印DOC. MEMORY LIST。

27/12 2001 21:53 FAX 123 4567		CANON		001	
***** *** DOC. MEMORY LIST *** *****					
TX/RX NO	MODE	CONNECTION TEL/ID	PGS.	SET TIME	ST. TIME
0046	TRANSMIT	[* 01] Canon TOKYO	3	27/12 21:24	
0047	B'CAST	[01] Canon CANADA	1	27/12 21:36	
0048	DEL SQ BDCST	[* 02] Canon FRANCE	1	27/12 21:39	23:00
		[04] Canon ITALIA			23:00
0049	DELAYED TX	[* 03] Canon U.S.A.	2	27/12 21:45	23:00
0050	B'CAST	[05] Canon OPTICS	1	27/12 21:49	
		[03] Canon GROUP 2			

打印存储器中保存的稿件

按照下面的步骤打印存储器中保存的稿件：

- 1 打开单触式快速拨号面板。
- 2 按〔存储查询〕键。
- 3 使用〔▼〕或〔▲〕键选择PRINT DOCUMENT。
- 4 按〔设定〕键。
- 5 使用〔▼〕或〔▲〕键选择用户需要打印稿件的通信号码（TX/RX NO.）。
 - 如果用户不能确认稿件的通信号码（TX/RX NO.），则打印DOC. MEMORY LIST（→p.9-5）。
 - 通信号码（TX/RX NO.）前的“#”号表示此稿件正在被发送，所以不能被选择。
 - 使用〔◀〕或〔▶〕键显示通信的详细内容（例如，地址）。

DOC. MEMORY LIST

PRINT DOCUMENT

Ex: TX/RX NO. 0001

Ex: TX/RX NO. #0003

- 6 按〔设定〕键。
- 7 按〔*〕键只打印首页，或按〔#〕键打印稿件的所有页。
 - FAX开始打印稿件。
- 8 如果要继续打印存储器中的其他稿件，从步骤 5 开始重复操作步骤。
或
按〔停止〕键返回到待机方式。

1ST PG ONLY?

YES=[*] NO=[#]

Ex: 15:00 FaxOnly

发送存储器中保存的稿件

按照下面的步骤发送存储器接收到的稿件:

1 打开单触式快速拨号面板。

2 按〔存储查询〕键。

DOC. MEMORY LIST

3 使用〔▼〕或〔▲〕键选择RESEND DOCUMENT。

RESEND DOCUMENT

4 按〔设定〕键。

Ex: TX/RX NO. 0001

5 使用〔▼〕或〔▲〕键选择用户需要打印稿件的通信号码 (TX/RX NO.)。

Ex: TX/RX NO. #5003

- 如果用户不能确认稿件的通信号码 (TX/RX NO.)，则打印DOC. MEMORY LIST (→p.9-5)。
- 通信号码 (TX/RX NO.) 前的“#”号表示此稿件正在被发送或打印，所以不能被选择。
- 使用〔◀〕或〔▶〕键显示通信的详细内容 (例如，地址)。

6 按〔设定〕键。

SELECT LOCATIONS

TEL=

7 使用下面的任何一种方式最多输入125个用户需要发送的传真号码:

■ 单触式快速拨号:

按下用户需要的单触式快速拨号按键。

Ex: TEL=905 795 1111

■ 编码快速拨号:

按〔编码拨号〕键，然后使用数字键输入用户需要的两位代码。重复此操作步骤来输入其他的代码。

Ex: *01

- 一定要在每一组代码前按〔编码拨号〕键。

Ex: TEL=03 3758 2111

■ 常规拨号：

使用数字键输入用户需要的传真号码，然后按〔设定〕键。

- 通过这种方式用户只能输入一个传真号码。



- 如果用户输入了错误的地址，按〔清除〕键，然后输入正确的地址。
- 如果要浏览输入的地址，使用〔▼〕或〔▲〕键滚动显示这些号码。

Ex:

TEL=2 887 0166

8 按〔设定〕键开始发送。

- 如果在开始拨号后需要取消发送，按〔停止〕键，然后按〔✖〕键。向用户在步骤 7 指定的所有地址进行的发送将被取消。（用户不能只取消一个地址。）

删除存储器中保存的稿件

按照下面的步骤删除存储器保存的稿件：

1 打开单触式快速拨号面板。

2 按〔存储查询〕键。

DOC. MEMORY LIST

3 使用〔▼〕或〔▲〕键选择DELETE DOCUMENT。

DELETE DOCUMENT

4 按〔设定〕键。

Ex: TX/RX NO. 0001

5 使用〔▼〕或〔▲〕键选择用户需要删除稿件的通信号码（TX/RX NO.）。

Ex: TX/RX NO. #0003

- 如果用户不能确认稿件的通信号码（TX/RX NO.），则打印DOC. MEMORY LIST（→p.9-5）。
- 通信号码（TX/RX NO.）前的“#”号表示此稿件正在被发送。如果用户需要删除正在被发送的稿件，请按照LCD上的提示进行操作。
- 使用〔◀〕或〔▶〕键显示通信的详细内容（例如，地址）。

6 按〔设定〕键。

OK TO DELETE?

- 如果用户正在删除保存在查询箱（→p.9-12）中的稿件时，输入限制读取查询箱设定的密码，然后按〔设定〕键。

YES=[*] NO=[#]

7 按〔*〕键删除稿件。

ERASING END

- 如果用户改变主意并且需要在存储器中保留稿件，按〔#〕键。

8 如果要继续删除存储器中的其他稿件，从步骤5开始重复操作步骤。或按〔停止〕键返回到待机方式。

Ex: 15:00 FaxOnly

查询

什么是查询？

在一般发送中，一台传真机向另一台传真机发送稿件。如果是查询传真，一台传真机呼叫另一台传真机并且要求此传真机向自己发送稿件；也就是说，此传真机“查询”另一台传真机。

用户的FAX同时具有这样两方面的功能：它可以查询其他的传真机来接收稿件（查询接收），或者它可以将稿件保存在查询箱中，以便其他的传真机可以查询用户的FAX来接收稿件（查询发送）。

查询接收

在查询接收中，用户的FAX呼叫另一台传真机并且要求其发送保存的稿件。

在下述的情况下，用户可能会发现查询接收是很方便的：

- 当用户需要从诸如银行、服务信息等机构接收稿件时。
- 当用户需要在方便的时间从另一台传真机接收稿件时。
- 当用户需要承担接收稿件的通信费用时。

查询另一台传真机

在查询另一台传真机之前，一定要阅读下面的内容：

- FAX只能查询支持查询功能的传真机。
- 用户需要接收的稿件在对方的传真机上必须已经准备好被查询。如果需要，与对方通话并要求其进行检查。
- 呼叫对方并检查是否需要子地址和/或密码才能从其传真机接收稿件。如果需要，请注意这些内容并且将其与传真号码一起登记为快速拨号（→第6章）。用户只能使用快速拨号进行带有子地址/密码的查询。如果用户不需要子地址/密码，则用户可以接收稿件而不必输入这些号码。
- 如果对方使用的是Canon传真机并且其设备不支持子地址/密码通信，则要求对方在其传真机上将查询ID码设定为255或二进制的11111111。
- 用户可以在一次操作中查询多台传真机。每一次查询操作最多可以从125个传真号码接收稿件。
- 子地址/密码必须是ITU-T标准的子地址/密码。

按照下面的步骤查询一台或多台传真机:

- 1 打开单触式快速拨号面板。
- 2 按〔查询〕键。
- 3 使用〔▼〕或〔▲〕键选择POLLING RX。
- 4 按〔设定〕键。
- 5 使用下面的任何一种方式最多输入125个用户需要查询的传真号码:

POLLING TX

POLLING RX

■ 单触式快速拨号:

按下用户需要的单触式快速拨号按键。

Ex: TEL=905 795 1111

■ 编码快速拨号:

按〔编码拨号〕键,然后使用数字键输入用户需要的两位代码。重复此操作步骤来输入其他的代码。

Ex: *01

Ex: TEL=03 3758 2111

- 一定要在每一组代码前按〔编码拨号〕键。

■ 常规拨号:

使用数字键输入用户需要的传真号码,然后按〔设定〕键。

Ex: TEL= 2 887 0166



提示

- 如果用户输入了错误的地址,按〔清除〕键,然后输入正确的地址。
- 用户不能在常规拨号方式下输入子地址/密码。如果用户需要输入用于查询的子地址/密码,则将其与传真号码一起登记为快速拨号(→第6章)。
- 如果要浏览输入的地址,使用〔▼〕或〔▲〕键滚动显示这些号码。

- 6 按〔启始/复印〕键开始查询传真机。

取消查询接收

如果要取消查询接收，按照与取消接收（→p.8-11）同样的步骤进行操作。

查询发送

在查询发送中，用户的FAX将稿件保存在查询箱中以便其他的传真机接收此稿件。

在下述的情况下，用户可能会发现查询发送是很方便的：

- 某公司的某个部门可能在FAX上保存了稿件，以便其他的部门如果需要此稿件则可以进行接收。
- 当用户需要对方在其方便的时间从用户的FAX接收稿件时。
- 当用户需要对方承担从用户的FAX上接收稿件的通信费用时。

设置查询箱

本节介绍如何设置FAX的查询箱，以便用户可以将稿件扫描到查询箱使其他传真机可以接收此稿件。

在设置查询箱之前，一定要阅读下面的内容：

- 用户可以为查询箱设定一个ITU-T标准密码，以便只有正确密码的传真机才能进行查询（请参见下面的说明）。用户一定要与对方联系并告知对方用户自己的密码。如果对方的传真机不支持密码通信，则不要设定密码。
- 用户的FAX可以将稿件保存在查询箱中直到被另一台传真机查询为止，或者可以将稿件继续保存在查询箱中以便多台传真机可以接收稿件（请参见下面的详细介绍）。

按照下面的步骤设置查询箱：

- 1 打开单触式快速拨号面板。
- 2 按〔数据登记〕键。
- 3 按〔设定〕键。
- 4 使用〔▼〕或〔▲〕键选择POLLING BOX。

DATA REGISTRATION

USER SETTINGS

POLLING BOX

5 按〔设定〕键3次。

SETUP FILE
FILE NAME
_ :A

6 使用数字键输入查询箱的名称（最多24个字符，包括空格）。

- 如果用户不能确定如何输入字符，请参见p.3-2。
- 如果用户已经登记了一个需要保留的名称，则省略这一步。

Ex:

Canon Dpt. 1_	:1
---------------	----

7 按〔设定〕键2次。

DATA ENTRY OK
PASSWORD
PASSWORD _

8 使用数字键输入4位密码。

- 此密码防止非授权人员读取查询箱设定。当用户要改变或删除查询箱设定，则需要输入此密码。如果用户不需要输入密码，则省略这一步。
- 如果用户已经登记了一个需要保留的密码，则省略这一步。

Ex:

PASSWORD	1234
----------	------

9 按〔设定〕键2次。

TX PASSWORD	
Ex: <table border="1"><tr><td> </td></tr></table>	

10 使用数字键输入密码（最多20位，包括*、#和空格）。

- 查询用户FAX的传真机必须登记此密码才能接收稿件。
- 如果用户不需要登记密码，则省略这一步。
- 如果用户已经登记了一个需要保留的密码，则省略这一步。

Ex:

#123456

11 按〔设定〕键2次。

ERASE AFTER TX

Ex:

ON

12 如果在查询后稿件仍然保存在FAX的存储器中，则使用〔▼〕或〔▲〕键进行选择。

- 用户可以在下面的选项中进行选择：
 - ON
查询箱中的稿件在被另一台传真机接收后被删除。
 - OFF
查询箱中稿件仍然保存在查询箱中以便可以不限数量地被其他传真机接收。

13 按〔设定〕键。

CHANGE DATA

14 按〔停止〕键返回到待机方式。

Ex:

15:00	FaxOnly
-------	---------

查询箱一旦设置完成，用户即可准备将需要其他传真机接收的稿件扫描到查询箱中。

将稿件扫描到查询箱中

按照下面的步骤在查询箱中保存稿件以便其他的传真机可以进行接收:



在将稿件扫描到查询箱中之前用户需要设置查询箱 (→p.9-12)。

- 1 将稿件正面向下装入ADF中 (→p.4-3)。

- 如果要调整精度和对比度, 请参见 pp.7-2, 7-3。
- 如果已使用的存储器空间 (在LCD上显示) 接近100%, 则用户可能无法进行发送。释放FAX中存储器的空间: 打印, 发送或删除存储器中保存的用户不再需要的任何稿件 (→p.9-5)。

Ex:

MEMORY USED	0%
-------------	----

(当前已使用的存储器空间)

DOCUMENT READY

(等待扫描)

- 2 打开单触式快速拨号面板。

- 3 按〔查询〕键。

POLLING TX

- 4 按〔设定〕键。

- FAX开始将稿件扫描到查询箱中。

当另一台传真机查询用户的FAX时, 将出现下面几种情况:

- 如果用户为查询箱登记了一个密码, 则对方的传真机只有在具有正确的相同密码时才能接收稿件。
- 如果用户没有为查询箱登记密码, 但是另一台传真机要求从用户的FAX上接收带有密码的稿件, 则不能接收稿件。

修改或删除查询箱的设置

按照下面的步骤修改或删除查询箱的设置:



如果用户已经将稿件扫描到查询箱中 (请参见上面的介绍), 则用户不能删除查询箱的设置。在按照下面的步骤进行操作之前从存储器中删除稿件 (→p.9-9)。

- 1 打开单触式快速拨号面板。

- 2 按〔数据登记〕键。
- 3 按〔设定〕键。
- 4 使用〔▼〕或〔▲〕键选择POLLING BOX。
- 5 按〔设定〕键。
- 6 使用〔▼〕或〔▲〕键选择用户需要的设定。

DATA REGISTRATION

USER SETTINGS

POLLING BOX

SETUP FILE

• 用户可以在下面的选项中进行选择:

– CHANGE DATA

如果用户需要修改查询箱的设定，
则选择此设定。

– DELETE FILE

如果用户需要删除查询箱的设定，
则选择此设定。

■ 如果用户在步骤 6 选择CHANGE DATA:

- 7 按〔设定〕键。

• 如果用户登记了一个密码防止非授权人员读取查询箱的设定，则使用数字键输入此密码，然后按〔设定〕键。

FILE NAME

- 8 按〔设定〕键。

Ex: Canon Dpt. 1_ :1

- 9 如果要修改查询箱的设定，请按照 p.9-13页从步骤 6 开始的操作。

■ 如果用户在步骤 6 选择DELETE FILE:

- 7 按〔设定〕键。

• 如果用户登记了一个密码防止非授权人员读取查询箱的设定，则使用数字键输入此密码，然后按〔设定〕键。
• 查询箱的设定被删除。

FILE DELETED

SYSTEM SETTINGS

- 8 按〔停止〕键返回到待机方式。

Ex: 15:00 FaxOnly

限制使用FAX

通过启动此特性，用户可以避免非授权人员使用FAX进行呼叫和发送传真。

启动限制使用FAX的特性

按照下面的步骤启动限制使用FAX的特性：

- 1 打开单触式快速拨号面板。
- 2 按〔数据登记〕键。
- 3 按〔设定〕键。
- 4 使用〔▼〕或〔▲〕键选择SYSTEM SETTINGS。
- 5 按〔设定〕键3次。
- 6 使用〔▼〕或〔▲〕键选择ON。
- 7 按〔设定〕键2次。
- 8 使用数字键输入4位密码。
 · 此密码防止非授权人员读取LOCK PHONE设定，此设定可以使限制使用FAX的特性有效或无效。如果用户不需要输入密码，则省略这一步。
- 9 按〔设定〕键。

DATA REGISTRATION

USER SETTINGS

SYSTEM SETTINGS

UN/LOCK PHONE

LOCK PHONE

Ex: OFF

ON

PASSWORD

Ex: PASSWORD _

Ex: PASSWORD 1234

RX RESTRICTION

10 按〔停止〕键返回到待机方式。

Ex:

15:00	FaxOnly
-------	---------

现在启动限制使用FAX的特性。没有人可以进行呼叫或发送传真（此设定不能限制进来的呼叫和传真）。

取消限制使用FAX的特性

按照下面的步骤取消限制使用FAX的特性：

1 打开单触式快速拨号面板。

2 按〔数据登记〕键。

DATA REGISTRATION

3 按〔设定〕键。

USER SETTINGS

4 使用〔▼〕或〔▲〕键选择
SYSTEM SETTINGS。

SYSTEM SETTINGS

5 按〔设定〕键2次。

UN/LOCK PHONE

PASSWORD	_
----------	---

6 使用数字键输入当用户启动限制
特性时登记的4位密码。

PASSWORD

· 如果用户没有登记密码，则省略
这一步。

7 按〔设定〕键4次。

LOCK PHONE

Ex:

	ON
--	----

8 使用〔▼〕或〔▲〕键选择OFF。

	OFF
--	-----

9 按〔设定〕键3次。

PASSWORD

Ex: PASSWORD 1234

RX RESTRICTION

10 按〔停止〕键返回到待机方式。

Ex: 15:00 FaxOnly

限制使用FAX的特性将无效。任何人都可以进行呼叫或发送传真。

限制接收

通过启动此特性，用户可以只接收FAX上快速拨号所登记号码发送来的传真。此特性在防止接收到不受欢迎的传真方面很有效（例如，垃圾邮件）。

按照下面的步骤使限制接收的特性有效或无效：

1 打开单触式快速拨号面板。

2 按〔数据登记〕键。

DATA REGISTRATION

3 按〔设定〕键。

USER SETTINGS

4 使用〔▼〕或〔▲〕键选择SYSTEM SETTINGS。

SYSTEM SETTINGS

5 按〔设定〕键。

UN/LOCK PHONE

6 使用〔▼〕或〔▲〕键选择RX RESTRICTION。

RX RESTRICTION

7 按〔设定〕键。

Ex: OFF

8 使用〔▼〕或〔▲〕键选择用户需要的设定。

- 用户可以在下面的选项中进行选择：
 - ON（使限制特性有效）
 - OFF（使限制特性无效）

9 按〔设定〕键。

DATE SETUP

10 按〔停止〕键返回到待机方式。

Ex: 15:00 FaxOnly

第10章

复印

用户可以复印的稿件	10-2
复印	10-2
进行快速单页复印	10-3

复印

用户可以复印的稿件

有关用户可以进行复印的稿件类型，要求以及装入稿件方面的详细介绍，请参见第4章。

复印

按照下面的步骤进行复印：

1 如果需要，可以调整纸张输出选择器（→p.5-4）。

2 将稿件正面向下装入ADF中（→p.4-3）。

• 如果要调整对比度，请参见p.7-3。

Ex:

MEMORY USED 0%

(当前已使用的存储器空间)

DOCUMENT READY

(等待扫描)

3 按〔启动/复印〕键。

COPY 100% 01

4 按〔分辨率〕键选择用户需要的精度设定。

Ex:

PHOTO

• 用户可以在下面的选项中进行选择：

- TEXT (文字)
适用于大多数文字稿件。
- PHOTO (图像)
适用于包含图像的稿件。

5 打开单触式快速拨号面板。

6 如果要对用户的稿件进行缩小复印，使用〔▼〕或〔▲〕键选择用户需要的缩小比例。

Ex:

COPY 80% 01

• 用户可以在下面的选项中进行选择：

- 70%
- 80%
- 90%
- 100%

- 7 如果用户需要进行多页复印，则使用数字键输入复印的数量。

· 用户最多可以复印99页复印件。



提示

FAX以400 × 300 dpi的分辨率进行单页复印，以200 × 300 dpi的分辨率进行多页复印。为了获得最佳的输出质量，一次只复印一页。

Ex:

COPY	80%	05
------	-----	----

- 8 按〔启始/复印〕键开始复印。

· 如果要取消复印，按〔停止〕键。然后用户可能需要打开操作面板从ADF中取出稿件（→p.13-2）。

COPY



提示

如果MEMORY FULL出现在LCD上，则用户将不能进行多页复印。通过打印、发送或删除FAX的存储器中已保存的稿件来释放存储器的空间（→p.9-5），然后再开始复印。另外，如果用户正在复印带有许多图像的多页稿件，请将稿件分成较小的几份或按照需要一次复印所需的复印数量。

进行快速单页复印

如果用户不需要调整精度，对比度或尺寸而对稿件进行快速的单页复印，则按照下面的步骤进行操作：

- 1 将稿件正面向下装入ADF中（→p.4-3）。

Ex:

MEMORY USED	0%
-------------	----

(当前已使用的存储器空间)

DOCUMENT READY

(等待扫描)

- 2 按〔启始/复印〕键2次开始复印。

· 如果要取消复印，按〔停止〕键。然后用户可能需要打开操作面板从ADF中取出稿件（→p.13-2）。

COPY	100%	01
------	------	----

COPY

第11章

报告和清单

报告和清单的概述	11-2
ACTIVITY REPORT (通信管理报告)	11-3
TX (发送) 报告	11-4
多向 TX/RX (通信) 报告	11-5
RX (接收) 报告	11-5

报告和清单的概述

下表所示的内容是可以从用户的FAX打印出来的清单和报告。请参照提示的页码了解详细的内容。

报告或清单	说明	详细内容
USER'S DATA LIST	列出用户FAX的当前设定以及已登记的发送方信息的清单。	p.14-2
ACTIVITY REPORT	显示最近通过用户的FAX执行的传真通信。 用户可以使每20次通信后自动打印此报告的功能有效或无效。用户也可以手动设定FAX打印此报告。	p.11-3 p.14-5
TX (发送) REPORT	发送稿件后进行打印。用户可以将此特性设定为有效或无效, 或将FAX设定为只在出现错误时才打印报告。 用户也可以将FAX设定为在发送报告的下面打印稿件的首页, 用以提示用户这份稿件的内容。	p.11-4 p.14-5
RX (接收) REPORT	接收稿件后进行打印。用户可以将此特性设定为有效或无效, 或将FAX设定为只在出现错误时才打印报告。	p.11-5 p.14-5
MULTI TX/RX (通信) REPORT	在向多个传真号码发送相同的稿件后, 或在一次操作中查询多个传真号码后进行打印。	p.11-5
DOC.MEMORY LIST	列出当前保存在FAX存储器中的稿件清单。	p.9-5
MEMORY CLEAR REPORT	断电后, 当FAX的电力恢复时自动进行打印。列出从存储器中删除的稿件清单。	p.13-22
1-TOUCH SPD DIAL LIST 1 1-TOUCH SPD DIAL LIST 2	列出登记在单触式快速拨号按键下的号码和名称的清单。	p.6-19
CODED SPEED DIAL LIST 1 CODED SPEED DIAL LIST 2	列出登记在编码快速拨号代码下的号码和名称的清单。	p.6-20
GROUP DIAL LIST	列出登记在单触式快速拨号按键和编码快速拨号代码下的组的清单。	p.6-21

ACTIVITY REPORT (通信管理报告)

FAX的出厂设定为每20次通信后自动打印ACTIVITY REPORT (通信管理报告)。如果用户需要在本设备自动打印ACTIVITY REPORT之前进行打印, 请按照下面的步骤进行操作:

- 1 打开单触式快速拨号面板。
- 2 按〔报告〕键。

ACTIVITY REPORT

- 3 按〔设定〕键。

PRINTING REPORT

• FAX开始打印ACTIVITY REPORT。

ACTIVITY REPORT中的通信按照年月的顺序列表。

27/12 2001 15:00 FAX 123 4567		CANON		001		
***** *** ACTIVITY REPORT *** *****						
ST. TIME	CONNECTION TEL	CONNECTION ID	NO.	MODE	PGS.	RESULT
*27/12 13:43	905 795 1111	Canon CANADA	5001	AUTO RX	ECM	1 OK 00'33
*27/12 13:45	905 795 1111	Canon CANADA	0001	POLLING RX	G3	0 NG 00'00 0 STOP
*27/12 13:51	03 3758 2111	Canon TOKYO	0002	B'CAST	ECM	3 OK 01'18
*27/12 13:53	2 887 0166	Canon AUSTRALIA	0002	B'CAST	ECM	3 OK 01'18
*27/12 14:10	905 795 1111	Canon CANADA	5002	AUTO RX	ECM	1 OK 00'18
*27/12 14:16	2 887 0166	Canon AUSTRALIA	5003	AUTO RX	ECM	4 OK 03'59
*27/12 14:27	20 545 8545	Canon EUROPA	0003	DELAYED TX	ECM	1 OK 01'20
27/12 14:30	20 545 8545	Canon EUROPA	0004	DEL SQ BDCST	ECM	1 OK 00'36
27/12 14:31	03 3758 2111	Canon TOKYO	0004	DEL SQ BDCST	ECM	1 OK 00'36
27/12 14:57	2 887 0166	Canon AUSTRALIA	0005	TRANSMIT	ECM	3 NG 01'25
27/12 14:59	1 432 2060	CANON OPTICS	0006	TRANSMIT	ECM	3 STOP 00'01 0 #018

表示已经出现在先前报告上的输入内容。

通信 (TX/RX) 号码

通信方式

纠错方式通信

出错页数

错误代码 (→p.13-8)

通信过程中按下了〔停止〕键

通信的时间



- 如果用户不希望FAX在每20次通信后自动打印ACTIVITY REPORT, 则可将ACTIVITY REPORT设定为无效 (→p.14-5)。
- 请注意, 当用户在一次操作中向多个传真号码发送一份稿件时只指定一个通信号码 (TX/RX NO.)。

TX (发送) 报告

FAX的出厂设定为只在发送过程中出现错误时才打印TX (发送) REPORT。如果要修改此设定, 请参见p.14-5, TX REPORT。

如果用户将FAX设定为打印与下面所示的样张类似的其中一种报告, TX REPORT或ERROR TX REPORT, 则根据用户选择的设定进行打印。

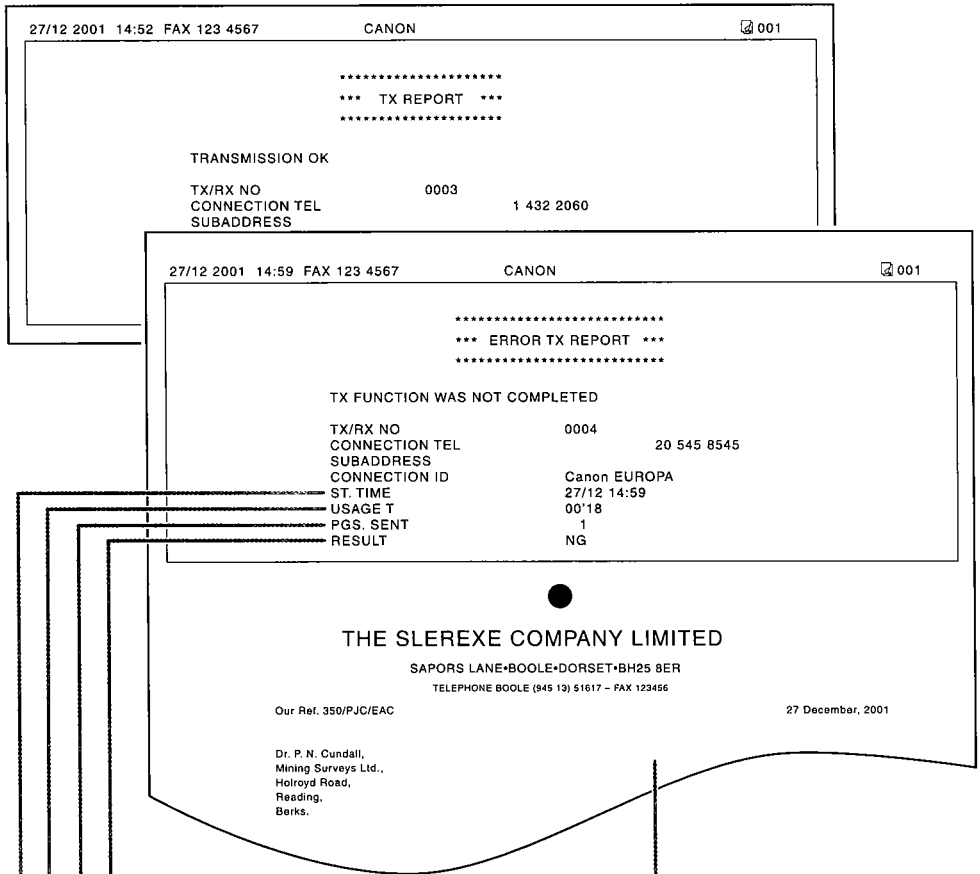

OK: 发送成功

NG: 稿件的某页或全部稿件没有被发送

被发送的页数

发送使用的时间

发送的日期

如果用户设定了PRINT WITH IMAGE (→p.14-5), 传真的首页将打印在报告上, 用以提示用户这份传真的内容。

多向 TX/RX (通信) 报告

当用户向多个传真号码发送同样的稿件时, 或当用户在一次操作中查询多个传真号码时将打印与下面所示的样张类似的MULTI TX/RX (通信) REPORT。

```
27/12 2001 17:23 FAX 123 4567          CANON          ☒ 001

*****
*** MULTI TX/RX REPORT ***
*****

TX/RX NO          0054
PGS.              1
TX/RX INCOMPLETE -----
TRANSACTION OK    [ 01]905 795 1111          Canon CANADA
                  [* 01]03 3758 2111          Canon TOKYO
                  [* 02]1 49 39 25 25          Canon FRANCE

ERROR INFORMATION
```

RX (接收) 报告

FAX的出厂设定为即使在接收过程中出现错误也不打印RX (接收) REPORT。如果要修改此设定, 请参见p.14-5, RX REPORT。

如果用户将FAX设定为打印与下面所示的样张类似的报告, 则打印RX REPORT。

```
27/12 2001 15:02 FAX 123 4567          CANON          ☒ 001

*****
*** RX REPORT ***
*****

RECEPTION OK

TX/RX NO          5004
CONNECTION TEL    905 795 1111
SUBADDRESS
CONNECTION ID    Canon CANADA
ST. TIME         27/12 14:59
USAGE T          01'59
PGS.             4
RESULT           OK
```

OK: 接收成功

NG: 接收到一些稿件或没有接收到稿件

接收到的页数

接收使用的时间

接收的日期

第12章

维护

定期清扫	12-2
清扫FAX的外部	12-2
清扫FAX的内部	12-3
清扫扫描组件	12-5
更换墨粉盒	12-7

定期清扫

本节介绍清扫用户的FAX所需的操作步骤。在清扫本设备之前请注意下面的说明：

- 在清扫FAX之前一定要拔掉电源线。由于断电后存储器中保存的稿件将被删除，所以在拔掉电源线之前打印或发送存储器中保存的稿件（→p.9-5）。
- 不要使用碳素纸、纸巾或类似的材料进行清扫；这些材料可能粘在组件上或产生静电。



一定不要使用易挥发的液体，例如稀料、苯、丙酮或其他化学清洁剂清扫FAX的内部；这些清洁剂可能损坏本设备的组件。

清扫FAX的外部

按照下面的步骤清扫FAX的外部机身：

- 1 从FAX上拔掉电源线。
- 2 使用清洁、柔软、潮湿的非麻布料并沾水或稀释的清洁溶剂将FAX的外表擦拭干净。
- 3 完成工作后，重新连接电源线。

清扫FAX的内部

为了避免墨粉和纸屑堆积在FAX的内部并影响打印质量，请定期清扫本设备的打印区域。

按照下面的步骤清扫FAX的内部：

- 1 从FAX上拔掉电源线。
- 2 松开压紧装置，并且打开前机盖。



由于可能损坏主机，所以在松开压紧装置之前不要打开前机盖。

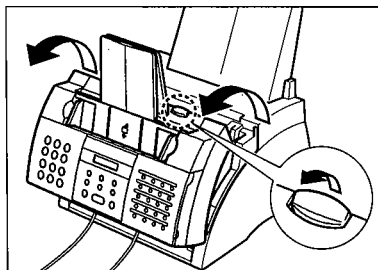

- 3 握住墨粉盒的拉手并从FAX中取出来。

- 为了避免墨粉盒暴露在亮光下，将其放在保护袋中或用厚布包裹起来。

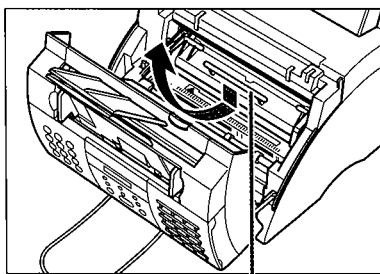

拉手

- 4 使用清洁、柔软、干燥的非麻布料将本设备内部的墨粉或纸屑擦掉（插图上的阴影区域）。



- 当本设备正在运行时，定影组件的温度将很高。特别小心不要触摸它以避免受伤。
- 由于可能损害打印的质量，所以一定不要触摸黑色的电荷转移硒鼓。

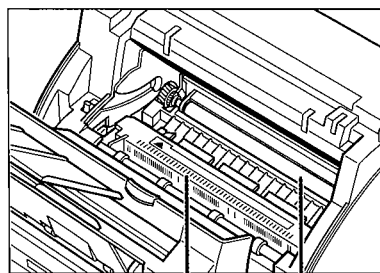

不要触摸定影组件

不要触摸黑色的电荷转移硒鼓

- 5 当用户完成工作时，将墨粉盒重新插入主机内。握住墨粉盒的拉手，将其尽可能深地插入FAX中，确保其接头放入主机内的轨道中。
- 通常都要握住墨粉盒的拉手。

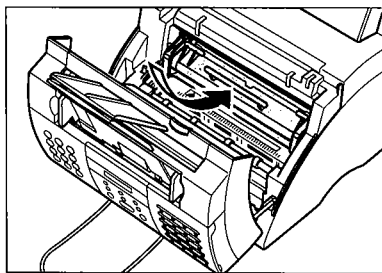

- 6 用双手将前机盖关闭。

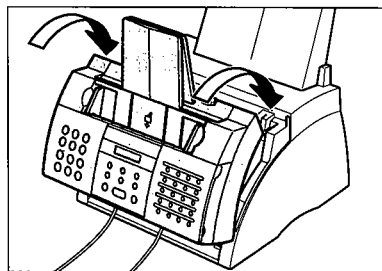

- 7 重新连接电源线。

清扫扫描组件

按照下面的步骤定期检查和清扫扫描组件：

- 1 从FAX上拔掉电源线。
- 2 使用双手轻轻地打开操作面板。
 - 操作面板只能打开一点。
- 3 打开操作面板后，清扫下述组件：

■ 分页导向器和分页滚轮：

使用清洁、柔软、干燥的非麻布料擦拭。

■ 白色纸条和扫描玻璃：

使用清洁、柔软、潮湿的非麻布料沾水擦拭，然后使用清洁、柔软、干燥的非麻布料擦拭干净。



提示

- 如果扫描组件不干净，则用户发送或复印的稿件同样不干净。
- 一定要使用软布，从而避免划伤组件。
- 不要使用碳素纸、纸巾或类似的材料进行清扫；这些材料可能粘在组件上或产生静电。

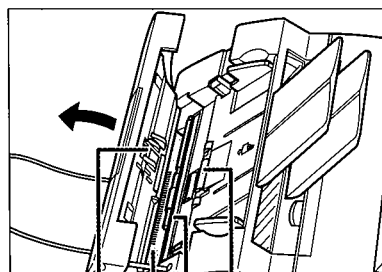

分页滚轮

扫描玻璃

白色纸条

分页导向器

- 4 清扫操作面板的内侧（插图上的阴影区域）。

- 堆积在操作面板下的灰尘颗粒将会影响用户复印或发送稿件的质量。

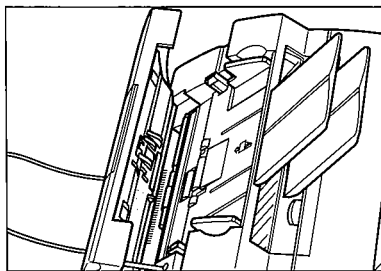

- 5 使用清洁、柔软、干燥的非麻布料将分页滚轮周围区域的纸屑擦拭干净（插图上的阴影区域）。

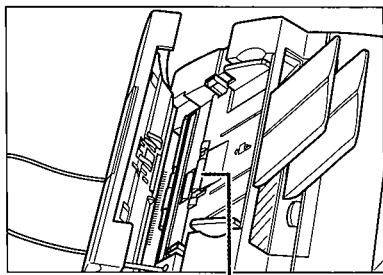

分页滚轮

- 6 完成工作后，从中间向下按，将操作面板关闭。
- 一定要将操作面板关闭直到其卡好为止，否则本设备将不能正常地执行各种功能。
- 7 重新连接电源线。

更换墨粉盒

用户的FAX上唯一需要更换的组件是FX-3墨粉盒。虽然Canon公司生产许多不同类型的墨粉盒，但是只有FX-3墨粉盒是专为用户的FAX使用而设计的。如果要购买这种墨粉盒，请与本地授权的Canon销售商或Canon帮助热线联系。

当CHANGE CARTRIDGE显示在LCD上时，用户可能需要更换墨粉盒。但是，此显示也可能表示墨粉盒内的墨粉没有完全均匀地散开。在更换墨粉盒之前，按照下面的步骤将墨粉均匀地散开：

- 1 从FAX中取出墨粉盒（→下面的步骤1 ~ 4 进行操作）。
- 2 轻轻地左右晃动墨粉盒几次，以便其中的墨粉均匀散开。
 - 如果墨粉散开的不均匀可能导致不良的打印质量。

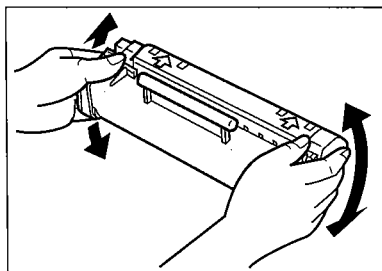

- 3 将墨粉盒重新插入FAX中（→p.12-9 页的步骤8 ~ 9 进行操作）。

如果进行了上述操作步骤后CHANGE CARTRIDGE仍然显示在LCD上，或打印质量没有得到改善，则按照下面的步骤更换墨粉盒：

- 1 从FAX上取下稿件和输出的纸张。
- 2 确认FAX的电源插头已插好。
- 3 松开压紧装置，并且打开前机盖。



由于可能损坏主机，所以在松开压紧装置之前不要打开前机盖。

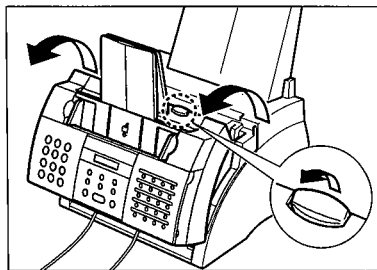

4 握住墨粉盒的拉手并从FAX中取出来。

- 按照本地有关如何处置消费品的法律和法规的规定立即将旧的墨粉盒抛弃。如果要回收用户使用过的墨粉盒，只需按照新的FX-3墨粉盒上的说明进行处理。

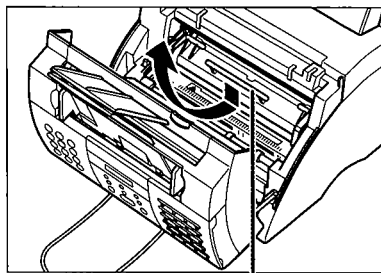

拉手

5 从其保护袋中取出一个新的FX-3墨粉盒。

- 保存好保护袋，以便将来用户需要重新包装墨粉盒时使用。

6 轻轻地左右晃动墨粉盒几次，以便其中的墨粉均匀散开。

- 如果墨粉散开的不均匀可能导致不良的打印质量。

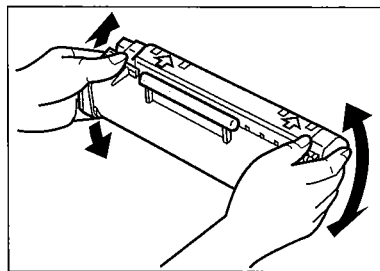

7 将墨粉盒放置在平整、清洁的表面上，然后轻轻地拉动塑料片并取下塑料封条。

- 要稳定、平直地拉动封条，避免将封条折断。

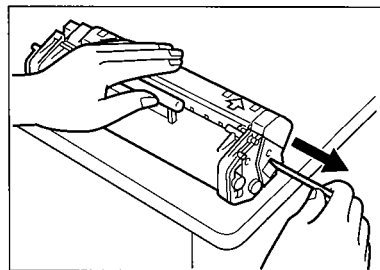

侧视

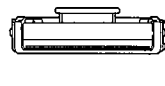

在此角度范围内拉动

俯视

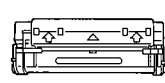

在此角度范围内拉动

- 8 握住墨粉盒的拉手，将其尽可能深地插入FAX中，确保其接头放入主机内的轨道中。

- 通常都要握住墨粉盒的拉手。

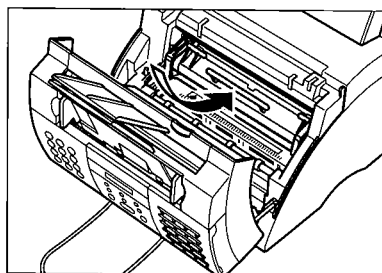

- 9 用双手将前机盖关闭。

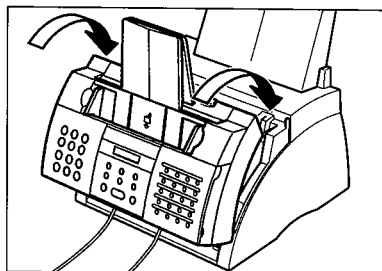

第13章

故障检修

清除阻塞	13-2
ADF中的阻塞	13-2
纸张阻塞	13-3
纸张输出插槽中的阻塞	13-3
主机内的阻塞	13-3
LCD信息	13-8
供纸故障	13-13
传真故障	13-13
发送故障	13-13
接收故障	13-15
复印故障	13-17
电话故障	13-18
打印故障	13-18
一般故障	13-20
如果用户不能排除故障	13-21
如果发生断电	13-22

清除阻塞

ADF中的阻塞

当在ADF中出现阻塞的稿件或不能供纸时，则LCD显示CHECK DOCUMENT。

按照下面的步骤清除阻塞的稿件：



在清除阻塞的稿件时，用户不必拔掉FAX的电源插头。

- 1 按〔停止〕键。
- 2 使用双手轻轻地打开操作面板。
 - 操作面板只能打开一点。
 - 在打开操作面板之前不要试图拉出稿件，否则可能撕裂稿件或使稿件变脏。

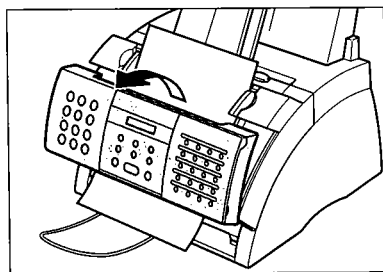

- 3 在扶住打开的操作面板的同时取出稿件。
 - 轻轻地朝前或朝后的任何一个方向拉出稿件。
 - 如果装入的是多页稿件，则从ADF上取下全部稿件。

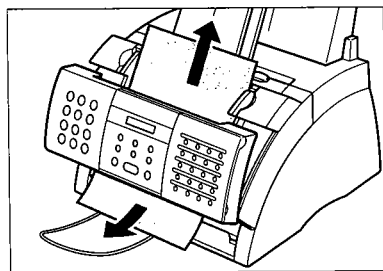

如果用户不能很轻易地拉出纸张，则不要强行拉出。请与本地授权的Canon销售商或Canon帮助热线联系。

- 4 当用户完成工作时，向下按面板的中间并关闭操作面板。
 - 一定要关闭操作面板并使其卡好，否则本设备将不能正确地执行各种功能。

纸张阻塞

当纸张阻塞在FAX中时，LCD显示CLEAR PAPER JAM。请按照下面“纸张输出插槽中的阻塞”介绍的步骤清除阻塞的纸张。如果这样仍然不能清除阻塞的纸张，请按照“主机内的阻塞”介绍的步骤进行操作。

纸张输出插槽中的阻塞

按照下面的步骤清除阻塞在纸张输出插槽中的纸张：



在清除阻塞的稿件时，用户不必拔掉FAX的电源插头。

- 1 如图所示轻轻地将阻塞的纸张从主机中拉出来。

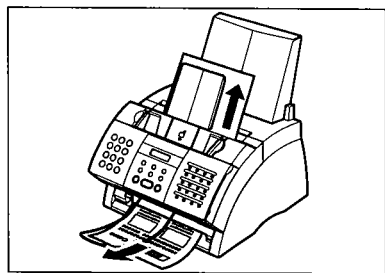

- 2 从多用途托盘上取下成叠的纸张，然后重新装入纸张（→ p.2-14）。



如果当FAX的存储器接收传真时发生纸张阻塞，则在清除阻塞的纸张后本设备自动打印传真。

主机内的阻塞

按照下面的步骤清除主机内阻塞的纸张：



在清除阻塞的稿件时，用户不必拔掉FAX的电源插头。

- 1 松开压紧装置，并且打开前机盖。



由于可能损坏主机，所以在松开压紧装置之前不要打开前机盖。

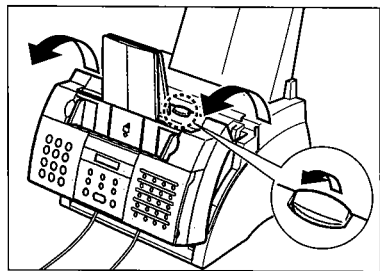

2 握住墨粉盒的拉手并从FAX中取出来。

- 为了避免墨粉盒暴露在亮光下，将其放在保护袋中或用厚布包裹起来。

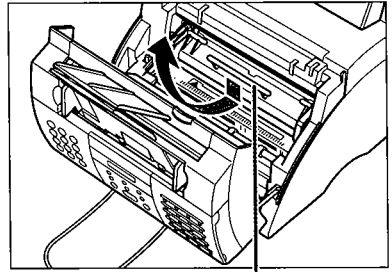

拉手

3 向后推动松纸调节杆。

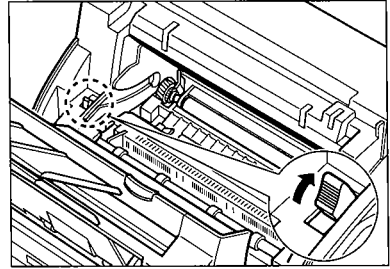

- 当本设备正在运行时，定影组件的温度将很高。特别小心不要触摸它以避免受伤。
- 由于可能损害打印的质量，所以一定不要触摸黑色的电荷转移硒鼓。

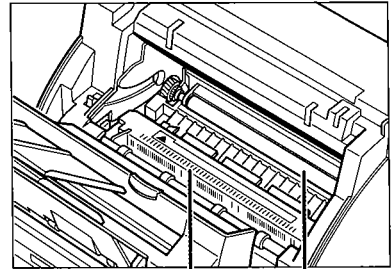

不要触摸
定影组件

不要触摸黑色的
电荷转移硒鼓

- 4 找出阻塞纸张的位置并按照下面几页的介绍进行清除。

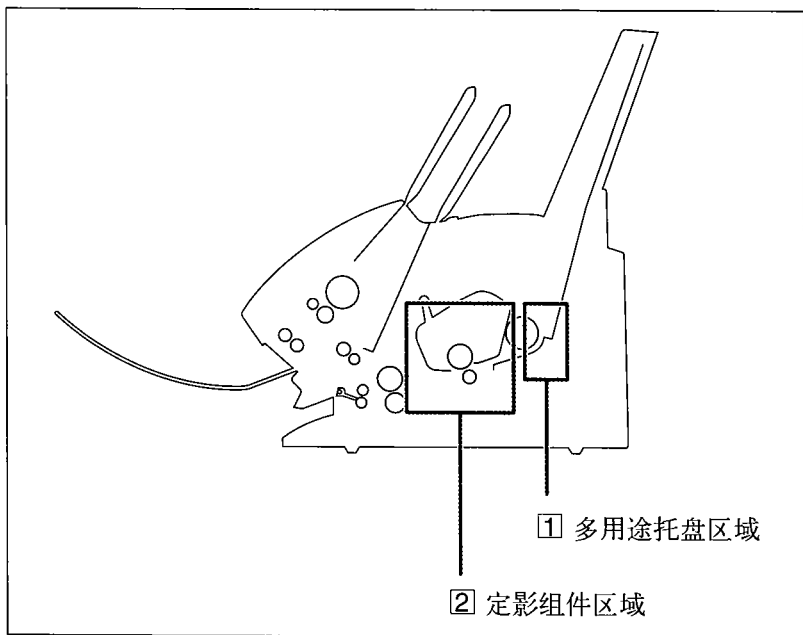

① 多用途托盘区域

将主机放稳并且小心地从主机内将阻塞的纸张直接拉出来。

- 小心地执行这项工作，避免撕裂阻塞的纸张。如果用户将纸张撕裂，由于可能再次造成纸张阻塞，所以一定要从主机内取出碎纸屑。
- 由于纸张上的墨粉还没有被定影在纸张上，所以小心地取出阻塞的纸张，不要弄脏主机的内部。主机内散落的墨粉将导致打印质量降低。
- 散落的墨粉将使任何表面变脏；为保护用户自己以及工作环境，请立即将用户身上或衣服上的墨粉用冷水擦拭干净。

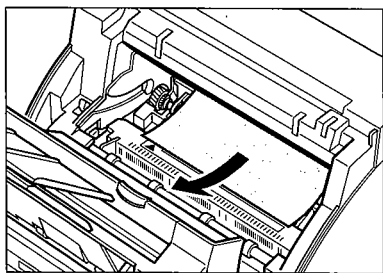

2 定影组件区域

阻塞纸张的顶部在定影组件上:

将阻塞的纸张向后推①, 然后朝向自己小心地将其拉出来②。



当本设备正在运行时, 定影组件的温度将很高。特别小心不要触摸它以避免受伤。

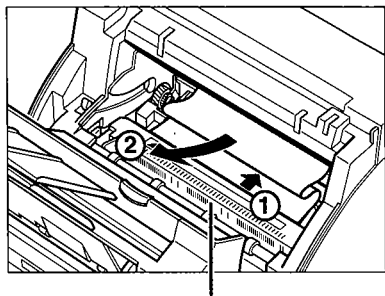

不要触摸定影组件

阻塞纸张的顶部已经通过定影组件:

使阻塞的纸张在滚轮下通过。

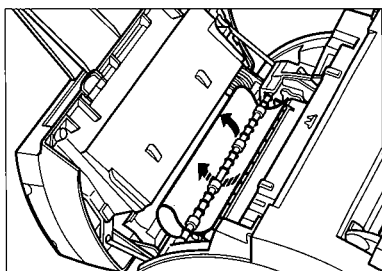

使用双手小心地拉出阻塞的纸张。

- 小心地执行这项工作, 避免撕裂阻塞的纸张。如果用户将纸张撕裂, 由于可能再次造成纸张阻塞, 所以一定要从主机内取出碎纸屑。

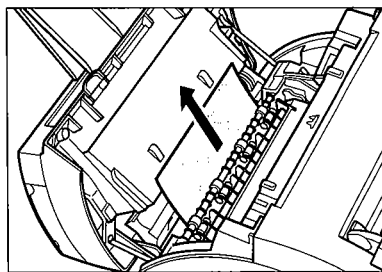

- 5 当用户完成工作时，将墨粉盒重新插入主机内。握住墨粉盒的拉手，将其尽可能深地插入FAX中，确保其接头放入主机内的轨道中。

• 通常都要握住墨粉盒的拉手。

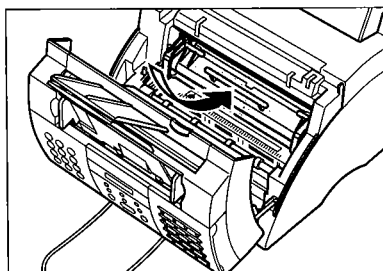

- 6 向前推动松纸调节杆。

- 7 用双手将前机盖关闭。

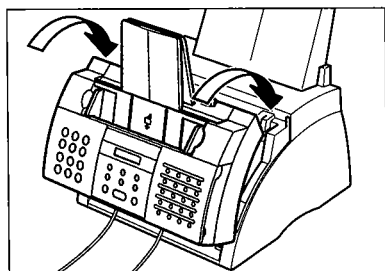

- 8 重新在多功能托盘上装入纸张
(→p.2-14)。



- 提示
- 如果用户的主机经常出现纸张阻塞，这可能与用户正在使用的纸张有关：
- 将纸张叠放在多功能托盘上之前，在平整的表面上将其墩齐。
 - 检查用户正在使用的纸张是否与本设备的要求相符（→p.5-2）。
 - 确认用户是否已经将所有的纸屑从FAX中取出来。如果不这样做可能再次造成纸张阻塞。

LCD信息

当正在执行某项工作或遇到错误时，下面的信息将出现在LCD上。错误代码出现在ACTIVITY REPORT上（→p.11-3）。

信息	错误代码	原因	解决方法
AUTO REDIAL	—	当用户发送稿件时，由于占线或对方没有应答，本设备正在等待重拨对方的号码。	等待本设备自动重拨号码（→p.7-9）。
BUSY/NO SIGNAL	#018	用户拨打的传真/电话号码占线。	晚些时候可再尝试发送传真。
		用户拨打的传真号码不正确。	检查传真号码并重新拨号。
		对方的传真机没有处于工作状态。	与对方联系并要求其检查传真机。
		对方没有使用G3类传真机。	与对方联系并要求其检查是否正在使用G3类传真机。
		用户主机上的电话线类型设定不正确。	按照用户的电话线类型设定本设备（→p.3-8）。
		接收传真机在55秒钟内没有应答（在进行了所有的自动重拨后）。	与对方联系并要求其检查传真机。用户可以尝试通过电话手柄用手动发送方式发送稿件（→p.7-6）。如果是国际长途呼叫，则在登记的号码中添加暂停（→p.9-2）。

信息	错误代码	原因	解决方法
CHANGE CARTRIDGE	—	墨粉盒中的墨粉可能没有均匀地散开。	重新使墨粉盒中的墨粉散开（→p.12-7）。如果仍然显示此信息，则更换墨粉盒（→p.12-7）。
		墨粉盒已空。	更换墨粉盒（→p.12-7）。
CHECK COVER	—	前机盖打开。	关闭前机盖。
CHECK DOCUMENT	#001	有稿件阻塞在ADF中。	清除阻塞的稿件（→p.13-2）。然后重新开始操作。
CHECK PAPER SIZE	—	多用途托盘上纸张的尺寸与PAPER SIZE设定的尺寸不同。	装入正确尺寸的纸张（→p.2-14）或将PAPER SIZE的设定（→p.5-7）修改为与多用途托盘上装入的纸张尺寸相符的设定。
CHECK POLLING ID	#021	子地址和/或密码与对方传真机上的设定不符。	确认子地址和/或密码与对方传真机上的设定相符（→p.9-10）。
CHECK PRINTER	—	墨粉盒可能有故障。	重新安装墨粉盒（→p.2-11）。如果LCD上仍然显示此信息，则更换墨粉盒（→p.12-7）。
		本设备与不间断电源（UPS）连接。	确认本设备已接入AC电源插座中。 另外，如果没有清除故障，则拔下本设备的电源插头。等待几秒钟后再重新插入电源插头。如果LCD上仍然显示此信息，则与本地授权的Canon销售商或Canon帮助热线联系。

信息	错误代码	原因	解决方法
CHK SUBADDR/ PSWD	#083/102	用户可能以错误的子地址和/或密码发送传真或查询另一台传真机。	与对方联系并检查其设定。如果需要，可以修改用户的设定（→pp.6-3, 6-8）。
CLEAR PAPER JAM	—	这是一种纸张阻塞故障。	清除阻塞的纸张（→p.13-3），然后在多用途托盘上重新装入纸张（→p.2-14）。
DOC. TOO LONG	#003	稿件的长度超过 1 m。	使用复印机将稿件缩短为几部分，然后发送复印件。
ECM RX	—	本设备正在使用纠错方式（ECM）接收传真。	ECM接收所需的时间比一般接收方式所需的时间要长。如果用户需要快速接收，或如果用户认为电话线路的状况良好，则关闭ECM功能（→p.14-7, ECM RX）。
ECM TX	—	本设备正在使用纠错方式（ECM）发送传真。	ECM发送所需的时间比一般发送方式所需的时间要长。如果用户需要快速发送，或如果用户认为电话线路的状况良好，则关闭ECM功能（→p.14-6, ECM TX）。
LOAD PAPER	—	多用途托盘上没有纸张。	在多用途托盘上装入纸张（→p.2-14），然后按〔停止〕键。
MEMORY FULL	#037	<p>由于接收到许多稿件，或很长的稿件或内容很细密的稿件，所以本设备的存储器已满。</p> <p>由于用户一次发送或复印许多纸张，或很长的稿件或内容很细密的稿件，所以本设备的存储器已满。</p>	<p>打印存储器中保存的稿件（→p.9-6）。然后重新开始操作。</p> <p>将稿件分成几份并且单独发送或复印每一份稿件。如果要释放本设备存储器的空间，则打印、发送或删除存储器中用户不再需要的稿件（→p.9-5）。</p>

信息	错误代码	原因	解决方法
MEMORY USED <i>nn%</i>	—	显示存储器当前已使用空间的百分比。	如果需要更多的空间，等待本设备发送传真。也可以打印、发送或删除存储器中用户不再需要的稿件（→p.9-5）。
NO RX PAPER	#012	对方传真机的记录纸已用完或其存储器已满。	与对方联系并要求其在传真机中装入纸张或释放其传真机存储器的空间。
NO TEL #	#022	用户输入的单触式快速拨号按键或编码快速拨号代码没有被登记。	登记单触式快速拨号按键或编码快速拨号代码（→第6章）。
NOT AVAILABLE	—	在手动发送中，用户输入了一个已经被指定为一个组的快速拨号号码。	使用常规拨号，或输入只登记了一个传真/电话号码的单触式快速拨号按键或编码快速拨号代码。
PSWD POLL REJECT	#084	用户带有密码查询对方的传真机，但是对方没有设定密码或其传真机不支持带有密码的查询。	与对方联系并检查其设定。如果对方传真机不支持带有密码的查询，则删除用户登记的密码（→pp.6-3, 6-8）。
PSWD TX REJECTED	#081	用户发送带有密码的稿件，但是对方传真机不支持带有密码的接收。	与对方联系并检查其设定。如果对方传真机不支持带有密码的接收，则删除用户登记的密码（→pp.6-3, 6-8）。

信息	错误代码	原因	解决方法
REC'D IN MEMORY	—	由于在接收过程中纸张或墨粉已用完, 或发生了纸张阻塞, 所以本设备将传真接收到存储器中。	在多功能托盘上装入纸张 (→p.2-14)、更换墨粉盒 (→p.12-7) 或清除阻塞的纸张 (→p.13-3)。
SELECT POL REJCT	#082	用户带有子地址查询对方的传真机, 但是对方没有设定子地址或其传真机不支持带有子地址的查询。	与对方联系并检查其设定。如果对方传真机不支持带有子地址的查询, 则删除用户登记的子地址 (→pp.6-3, 6-8)。
SUBADD TX REJECT	#080	用户发送带有子地址的稿件, 但是对方传真机不支持带有子地址的接收。	与对方联系并检查其设定。如果对方传真机不支持带有子地址的接收, 则删除用户登记的子地址 (→pp.6-3, 6-8)。
TX/RX CANCELLED	—	用户按下〔停止〕键取消通信。	—
TX/RX NO. <i>nnnn</i>	—	显示的号码 (<i>nnnn</i>) 是指定给用户正在发送或接收稿件的顺序识别号码。	此号码显示在报告中, 以便用户可以查找各种通信。请记录此号码以备将来查阅。
TX/RX NO. <i>nnnn</i> SCANNING P. <i>nnn</i> MEMORY FULL (3条信息套在一起。)	—	本设备正在发送稿件并且其存储器已满。	当存储器可以使用时, 本设备继续发送稿件。

供纸故障

■ 不能正常进纸。

多用途托盘上的纸张可能太多。

- 确保用户装入了正确数量的纸张（→p.5-2）。

装纸可能不正确。

- 确保成叠的纸张正确地装入多用途托盘中（→p.2-14）。

■ 多页纸张一起进入FAX中。

装纸可能不正确。

- 确保成叠的纸张正确地装入多用途托盘中（→p.2-14）。

多用途托盘上的纸张可能太多。

- 确保用户装入了正确数量的纸张（→p.5-2）。

在多用途托盘上可能装入了不同类型的纸张。

- 只装入一种类型的纸张。
- 确保装入的纸张与FAX的纸张要求相符（→p.5-2）。
- 在多用途托盘上的纸张用完后重新装入新的纸张。避免将新的成叠纸张与已装入的纸张混合在一起。

■ 经常发生纸张阻塞。

用户正在使用的纸张可能造成阻塞。

- 确保装入的纸张与FAX的纸张要求相符（→p.5-2）。

传真故障

发送故障

■ 不能发送传真。

FAX可能没有被设定为正确的电话线路类型。

- 确保将FAX设定为正确的电话线路类型（→p.3-8）。

可能没有正确地装入稿件。

- 确保将稿件正确地装入ADF中（→p.4-3）。
- 确保已关闭操作面板。

用户输入的单触式快速拨号按键或编码快速拨号代码可能登记不正确。

- 检查快速拨号设定是否正确（→第6章）。

用户拨打了或被告知了错误的号码。

- 再次拨打此号码，或检查号码是否正确。

对方传真机的记录纸可能已用完。

- 与对方联系并要求其确保将纸张装入传真机中。

存储器可能正在发送另一份稿件。

- 等待一段时间使这些稿件发送完毕。

发送过程中可能出现错误。

- 打印ACTIVITY REPORT并检查错误代码（→p.11-3）。

电话线路可能工作不正常。

- 确保当用户按下〔挂机〕键时，或当用户拿起与FAX连接的任何外置设备的电话手柄时可以听到拨号音。如果没有拨号音，请与本地的电话公司联系。

接收传真机可能不是G3类传真机。

- 确保接收传真机与用户的FAX兼容（是G3类传真机）。

子地址和/或密码不正确。

- 如果用户在快速拨号按键或代码下登记了子地址/密码，则确保与对方的设定相符。

■ 从FAX发送的传真有污点或不干净。

接收传真机可能工作不正常。

- 通过复印检查FAX（→p.10-2）。如果复印件很干净，则故障可能在接收传真机一方。如果复印件有污点或不干净，则清扫扫描组件（→p.12-5）。

可能没有正确地装入稿件。

- 确保将稿件正确地装入ADF中（→p.4-3）。

■ 不能使用纠错方式（ECM）进行发送。

对方传真机可能不支持ECM。

- 在这种情况下，使用不带ECM功能的一般方式发送稿件。

ECM可能无效。

- 确保使用户FAX上的ECM功能有效（→p.14-6，ECM TX）。
- 与对方联系并检查其传真机上的ECM功能是否有效。

■ 发送时经常出现错误。

电话线路的质量可能很差，或用户电话接通的质量不好。

- 降低发送的速率（→p.14-10，TX START SPEED）。



如果这些方法均不能排除故障，则拔下FAX的电源插头并至少等待5秒钟。然后重新插入电源插头并再次进行发送。如果用户仍然不能进行发送，请与本地授权的Canon销售商或Canon帮助热线联系。

接收故障

■ 不能自动接收传真。

FAX可能没有被设定为自动接收。

- 如果要使FAX自动接收传真，接收方式必须被设定为FAX ONLY MODE、Fax/Tel Mode或ANS.MACHINE MODE（→第8章）。如果用户将接收方式设定为ANS.MACHINE MODE，则确保答录机已与FAX连接并且答录机已开启以及正确录制了外出留言（→p.8-10）。

FAX的存储器中可能保存有稿件、剩余的空间很少或没有剩余任何空间。

- 打印、发送或删除存储器中保存的任何稿件（→p.9-5）。

接收过程中可能出现错误。

- 检查LCD的错误信息（→p.13-8）。
- 打印ACTIVITY REPORT并检查错误代码（→p.11-3）。

多用途托盘上可能没有纸张。

- 确保纸张已装入多用途托盘中（→p.2-14）。

电话线连接可能不正确。

- 确保电话线连接正确（→p.2-6）。

■ 电话和传真呼叫之间不自动转换。

FAX可能没有被设定为在电话和传真呼叫之间进行自动转换。

- 如果要使FAX在电话和传真呼叫之间进行自动转换，接收方式必须被设定为Fax/Tel Mode或ANS.MACHINE MODE（→第8章）。如果用户将接收方式设定为ANS.MACHINE MODE，则应确保答录机已与FAX连接并且答录机已开启以及正确录制了外出留言（→p.8-10）。

FAX的存储器中可能保存有稿件、剩余的空间很少或没有剩余任何空间。

- 打印、发送或删除存储器中保存的任何稿件（→p.9-5）。

接收过程中可能出现错误。

- 检查LCD的错误信息（→p.13-8）。
- 打印ACTIVITY REPORT并检查错误代码（→p.11-3）

多用途托盘上可能没有纸张。

- 确保纸张已装入多用途托盘中（→p.2-14）。

发送传真机可能没有发送CNG信号来提示用户FAX进来的呼叫是传真呼叫。

- 有些传真机不能发送此信号。在这种情况下，用户必须手动接收传真（→p.8-8）。

■ 不能手动接收稿件。

在挂上电话手柄之后用户按下〔启始/复印〕键或拨打遥控接收ID码，这样可能会拆线呼叫。

- 通常在挂上电话手柄之前按〔启始/复印〕键或拨打遥控接收ID码。否则用户将拆线呼叫（→p.8-8）。

■ 打印质量不好。

用户可能没有使用正确的纸张类型。

- 确保用户装入的纸张与FAX的纸张要求相符（→p.5-2）。

对方传真机不能正常使用各种功能。

- 通常由发送传真机决定传真的质量。与对方联系并要求其检查传真机上的扫描组件是否清洁。

纠错方式（ECM）可能无效。

- 确保使ECM功能有效（→p.14-7，ECM RX）。

■ 不能打印传真。

墨粉盒可能安装不正确。

- 确保墨粉盒安装正确（→p.2-11）。

可能需要更换墨粉盒。

- 更换墨粉盒（→p.12-7）。

■ 接收的传真打印出来有污渍或参差不齐。

电话线路的质量可能很差，或用户电话接通的质量不好。

- 以纠错方式（ECM）发送/接收传真可以排除这种故障。但是，如果电话线路的质量很差，则用户可能需要再次通信。

对方传真机不能正常使用各种功能。

- 通常由发送传真机决定传真的质量。与对方联系并要求其检查传真机上的扫描组件是否清洁。

墨粉可能很少或没有均匀散开。

- 将墨粉盒中的墨粉均匀散开（→p.12-7）。如果故障仍然存在，则更换墨粉盒（→p.12-7）。

■ 不能使用纠错方式（ECM）进行接收。

对方传真机可能不支持ECM。

- 在这种情况下，使用不带ECM功能的一般方式接收稿件。

ECM可能无效。

- 确保使用户FAX上的ECM功能有效（→p.14-7，ECM RX）。
- 与对方联系并检查其传真机上的ECM功能是否有效。

■ 接收时经常出现错误。

电话线路的质量可能很差，或用户电话接通的质量不好。

- 降低接收的速率（→p.14-10，RX START SPEED）。

对方传真机不能正常使用各种功能。

- 与对方联系并要求其检查传真机是否可以正常使用各种功能。

复印故障

■ 不能进行复印。

可能没有正确地装入稿件。

- 确保将稿件正确地装入ADF中（→p.4-3）。
- 确保已关闭操作面板。

稿件与FAX的要求不符。

- 确保用户装入的纸张与FAX的要求相符（→p.4-2）。

■ 当进行多页复印时，MEMORY FULL显示在LCD上。

FAX的存储器已满。

- 打印、发送或删除保存在存储器中的任何稿件（→p.9-5）并释放FAX存储器的空间，然后重新开始操作。

用户复印的稿件可能包含许多图形。

- 如果进行多页复印，则将稿件分成较少的几份。如果不这样做，则一次只复印一份所需的复印数量。



提示

有关其他故障的说明，请参见p.13-18，打印故障。

电话故障

■ 不能进行拨号。

电话线连接可能不正确。

- 确保电话线连接正确（→p.2-6）。

电源线可能插接不牢固。

- 检查电源线是否已牢固地插接在FAX上和墙上的电源插座上（→p.2-8）。如果本设备插在电源接线板上，则确保电源接线板已插入并打开。

FAX可能没有被设定为正确的电话线路类型。

- 确保将FAX设定为正确的电话线路类型（→p.3-8）。

■ 当用户进行通话时电话手柄或电话机拆线。

电源线可能插接不牢固。

- 检查电源线是否已牢固地插接在FAX上和墙上的电源插座上（→p.2-8）。如果本设备插在电源接线板上，则确保电源接线板已插入并打开。

电话手柄或电话线可能有故障。

- 用另一条电话线进行检查。

打印故障

■ 进行打印时警告指示灯发光并且FAX发出“哗哗”声。

FAX可能有阻塞的纸张。

- 清除阻塞的纸张（→p.13-3）。
- 如果FAX没有阻塞的纸张，则拔下本设备的电源插头并等待5秒钟，然后再插上电源插头。如果警告指示灯仍然发光，请与本地授权的Canon销售商或Canon帮助热线联系。

■ 没有打印出来任何稿件。

电源线可能插接不牢固。

- 检查电源线是否已牢固地插接在FAX上和墙上的电源插座上（→p.2-8）。如果本设备插在电源接线板上，则确保电源线板已插入并打开。

用户可能没有从墨粉盒上取下塑料封条。

- 确保墨粉盒安装正确（→p.2-11）。

可能需要更换墨粉盒。

- 更换墨粉盒（→p.12-7）。

■ 打印输出的尺寸与纸张的尺寸不相符。

装纸可能不正确。

- 确保成叠的纸张正确地装入多用途托盘中（→p.2-14）。

■ 打印输出的内容有扭曲。

装纸可能不正确。

- 确保成叠的纸张正确地装入多用途托盘中（→p.2-14）。
- 确保纸张输出插槽清洁。

■ 纸张出现阻塞。

用户使用的纸张输出插槽可能不正确。

- 选择正确的纸张输出插槽（→p.5-4）。

■ 打印输出的内容不干净。

用户可能没有使用正确的纸张类型。

- 确保用户装入的纸张与FAX的要求相符（→p.5-2）。

用户可能在错误的纸张面进行打印。

- 某些纸张有“正确”的打印面。如果打印质量的清洁度与用户所希望的不符，请将纸张翻转过来并且在另一面进行打印。

■ 打印输出的内容有纵向的白色条纹。

墨粉可能很少或没有均匀散开。

- 将墨粉盒中的墨粉均匀散开（→p.12-7）。如果故障仍然存在，则更换墨粉盒（→p.12-7）。

一般故障

■ FAX没有电。

电源线可能插接不牢固。

- 检查电源线是否已牢固地插接在FAX上和墙上的电源插座上（→p.2-8）。如果本设备插在电源接线板上，则确保电源接线板已插入并打开。

电源线可能不供电。

- 使用另一条电源线进行检查，或用万用表测量其通断。

■ LCD上没有任何显示。

电源线可能插接不牢固。

- 检查电源线是否已牢固地插接在FAX上和墙上的电源插座上（→p.2-8）。如果本设备插在电源接线板上，则确保电源接线板已插入并打开。如果LCD上仍然没有显示，则拔下FAX的电源插头并且等待 5 秒钟，然后重新插上电源插头。如果LCD上仍然没有显示，请与本地授权的Canon销售商或Canon帮助热线联系。

如果用户不能排除故障

如果用户参照本章介绍的方法工作后不能排除故障，请与本地授权的Canon销售商或Canon帮助热线联系。

Canon公司的技术支持人员均经过Canon公司有关产品技术支持的培训，所以一定能够帮助用户排除故障。



提示 如果用户试图自己维修FAX将使保修无效。



小心 如果FAX发出奇怪的噪音、放出烟雾或异味，立即拔下电源插头并且与本地授权的Canon销售商或Canon帮助热线联系。不要试图自己拆卸或维修本设备。

如果需要与Canon公司直接联系，则需要确保具有下面的资料：

- 产品名称
FAX-L200或FAX-L280
- 序列号码
序列号码位于本设备后面的标签上。

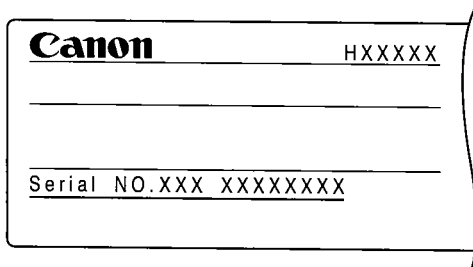

- 购买的地点
- 故障现象
- 用户排除故障的步骤和效果

如果发生断电

如果由于断电或意外拔掉电源线而使电力突然消失，则内置电池将维持FAX的设置。但是，存储器中保存的任何稿件都将丢失。

在断电过程中，下述功能将受到限制：

- 用户不能使用电话手柄拨打电话。同时，根据电话线的情况，用户可能也不能使用外接的电话机拨打电话。
- 用户不能发送、接收或复印稿件。
- 用户可以使用电话手柄或与本设备连接的电话机接听电话。

当电力恢复时，本设备将自动打印MEMORY CLEAR REPORT列出断电时从存储器中删除的稿件清单。

27/12 2001 16:48 FAX 123 4567		CANON		001	
***** *** MEMORY CLEAR REPORT *** *****					
MEMORY FILES DELETED					
TX/RX NO	MODE	CONNECTION TEL/ID	PGS.	SET TIME	ST. TIME
0046	TRANSMIT	[* 01] Canon TOKYO	3	27/12 16:03	
0047	B'CAST	[01] Canon CANADA	1	27/12 16:08	
		[* 02] Canon FRANCE			
0048	DEL SQ BDCST	[03] Canon ITALIA	1	27/12 16:15	20:00
		[04] Canon U.S.A.			20:00
0049	DELAYED TX	[08] Canon OPTICS	2	27/12 16:36	22:00



提示

如果电力恢复时墨粉盒中的墨粉已用完或多用途托盘上没有纸张，则LCD显示CHANGE CARTRIDGE或LOAD PAPER。在这种情况下，只有在更换墨粉盒或装入纸张后，本设备才能打印MEMORY CLEAR REPORT。

第14章

设定的概述

了解菜单系统	14-2
打印清单检查当前的设定	14-2
读取菜单	14-3
用户设定菜单	14-4
报告设定菜单	14-5
TX（发送）设定菜单	14-6
RX（接收）设定菜单	14-7
打印设定菜单	14-8
查询箱菜单	14-9
系统设定菜单	14-10

了解菜单系统

FAX的菜单系统允许用户自定义本设备的操作方式。此菜单系统包括7个菜单，每一个菜单均包含控制FAX不同功能的设定。

在调整任何设定之前，用户可能需要打印USER'S DATA LIST来检查当前的设定（→下面的内容）。

打印清单检查当前的设定

用户可以通过打印USER'S DATA LIST来检查FAX当前的设定以及登记的发送方信息（→p.3-5）。

按照下面的步骤打印USER'S DATA LIST:

- 1 打开单触式快速拨号面板。
- 2 按〔报告〕键。
- 3 使用〔▼〕或〔▲〕键选择USER DATA LIST。
- 4 按〔设定〕键。

ACTIVITY REPORT

USER DATA LIST

PRINTING REPORT

- FAX开始打印USER'S DATA LIST。

发送方信息显示在清单的开始处。FAX当前的设定在其后列出。

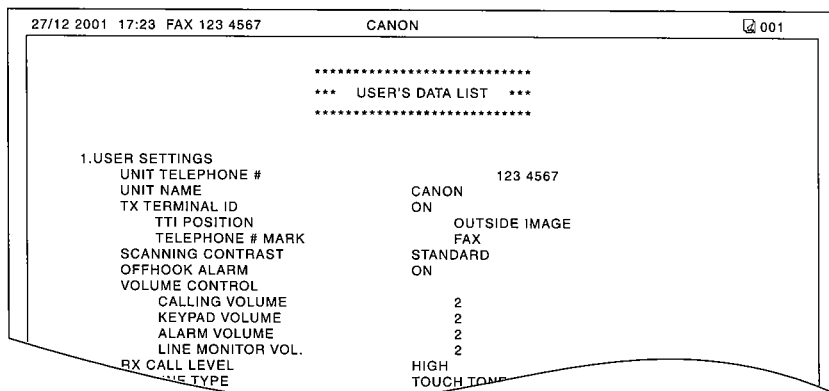

读取菜单

按照下面的步骤读取不同的菜单：

- 1 打开单触式快速拨号面板。
- 2 按〔数据登记〕键。
- 3 按〔设定〕键。
- 4 使用〔▼〕或〔▲〕键选择用户需要的菜单。
 - 用户可以在下面的选项中进行选择：
 - USER SETTINGS (→p.14-4)
 - REPORT SETTINGS (→p.14-5)
 - TX SETTINGS (→p.14-6)
 - RX SETTINGS (→p.14-7)
 - PRINTER SETTINGS (→p.14-8)
 - POLLING BOX (→p.14-9)
 - SYSTEM SETTINGS (→p.14-10)
- 5 按〔设定〕键读取用户选择菜单下的设定。
- 6 参照此表格（在下页）并按照这些准则选择和登记设定：
 - 使用〔▼〕或〔▲〕键滚动显示这些设定。
 - 如果要登记设定或读取子设定，按〔设定〕键。
 - 如果要返回到上一级菜单，按〔数据登记〕键。
 - 在登记了设定后一定要按〔设定〕键确认此选择或输入的信息。
 - 如果在任何一级菜单时用户需要返回到待机方式，则按〔停止〕键。
 - 当读取菜单时，如果用户暂停操作的时间超过60秒钟，则本设备自动返回到待机方式。
- 7 当用户完成操作时，按〔停止〕键返回到待机方式。

DATA REGISTRATION

USER SETTINGS

Ex: ECM RX

Ex: 15:00 FaxOnly

用户设定菜单

有关读取下述设定的详细介绍，请参见p.14-3。

出厂设定以粗体字显示。

设定	说明	子设定
DATE & TIME	设定当前的日期和时间（→p.3-6）。	-
UNIT TELEPHONE #	输入用户需要显示在每页发送传真顶部的传真/电话号码（→p.3-6）。	-
UNIT NAME	输入用户需要显示在每页发送传真顶部的自己的姓名或公司名称（→p.3-6）。	-
TX TERMINAL ID	将打印发送方信息设定为有效/无效（→p.3-5）。	ON OFF
TTI POSITION	选择将发送方信息放在图像区域之内还是图像区域之外（→p.3-5）。	OUTSIDE IMAGE INSIDE IMAGE
TELEPHONE # MARK	选择本设备号码的前置（→p.3-5）。	FAX TEL
SCAN CONTRAST	选择扫描对比度（→p.7-3）。	STANDARD DARKER LIGHTER
OFFHOOK ALARM	将用于提示用户电话手柄没有正确地放在托架上的警告功能设定为有效/无效。	ON OFF
VOLUME CONTROL	设定FAX各种声音的音量。	-
CALLING VOLUME	选择FAX检测到电话呼叫时的振铃音量。	1/2/3
KEYPAD VOLUME	选择操作面板上按键的哔哔音量。	0（静音）/1/2/3
ALARM VOLUME	选择出错警告的音量。	0（静音）/1/2/3
LINE MONITOR VOL	选择线路监听的音量（拨号过程中的声音）。	0（静音）/1/2/3
RX CALL LEVEL	选择进来呼叫的振铃类型。	HIGH STANDARD
TEL LINE TYPE	选择用户FAX的电话线路类型设定（→p.3-8）。	TOUCH TONE ROTARY PULSE
R-KEY SETTING	将通过电话交换机进行拨号的功能设定为有效。 如果用户选择PBX，则用户可以选择额外的子设定（→p.3-9）。	PSTN PBX

报告设定菜单

有关读取下述设定的详细介绍，请参见p.14-3。

出厂设定以粗体字显示。

设定	说明	子设定
TX REPORT	将自动打印TX（发送）REPORT的功能设定为有效/无效（→p.11-4）。 PRINT ERROR ONLY: 只有在发送出现错误时才打印报告。 OUTPUT YES: 用户每发送一份稿件均打印报告。 OUTPUT NO: 不打印报告。	PRINT ERROR ONLY OUTPUT YES OUTPUT NO
PRINT WITH IMAGE	如果用户选择了上面的PRINT ERROR ONLY或OUTPUT YES, 则将在报告下面打印传真首页的功能设定为有效/无效。	ON OFF
RX REPORT	将自动打印RX（接收）REPORT的功能设定为有效/无效（→p.11-5）。 OUTPUT NO: 不打印报告。 PRINT ERROR ONLY: 只有在接收出现错误时才打印报告。 OUTPUT YES: 用户每接收一份稿件均打印报告。	OUTPUT NO PRINT ERROR ONLY OUTPUT YES
ACTIVITY REPORT	将每20次通信后自动打印ACTIVITY REPORT的功能设定为有效/无效（→p.11-3）。	ON OFF

TX（发送）设定菜单

有关读取下述设定的详细介绍，请参见p.14-3。

出厂设定以粗体字表示。

设定	说明	子设定
ECM TX	在发送过程中将纠错方式（ECM）设定为有效/无效。	ON OFF
MID PAUSE SET	使用〔重拨/暂停〕键选择在传真/电话号码间输入暂停的时间长度。	2 SEC (1 ~ 15)
AUTO REDIAL	将如果在第一次拨号时对方电话占线则进行自动重拨的功能设定为有效/无效（→p.7-9）。	ON OFF
REDIAL TIMES	选择重拨的次数。	2 TIMES (1 ~ 10)
REDIAL INTERVAL	选择重拨之间间隔的时间。	5 MIN. (5 ~ 99)
TIME OUT	将输入传真号码后自动扫描稿件的功能设定为有效/无效。 ON: 输入传真号码 5 秒钟后自动开始扫描（如果向多个传真号码进行发送则为10秒钟）。 OFF: 不自动开始扫描。（用户需要按〔启始/复印〕键才能开始扫描。）	ON OFF

RX (接收) 设定菜单

有关读取下述设定的详细介绍, 请参见p.14-3。

出厂设定以粗体字表示。

设定	说明	子设定
ECM RX	在接收过程中将纠错方式 (ECM) 设定为有效/无效。	ON OFF
RX MODE	选择接收方式 (→第 8 章)。如果用户选择FAX/TEL AUTO SW, 则用户可以选择额外的子设定 (→p.8-6)。	FAX ONLY MODE FAX/TEL AUTO SW
INCOMING RING	当将RX MODE设定为FAX ONLY MODE或FAX/TEL AUTO SW, FAX接收呼叫时将进行振铃的功能设定为有效/无效。*	OFF ON
RING COUNT	选择FAX开始接收之前振铃的次数。	2 TIMES (1 ~ 99)
MAN/AUTO SWITCH	当接收方式设定为MANUAL MODE时, 此设定规定FAX在指定的振铃时间后是否转换到接收传真的方式。	OFF ON
F/T RING TIME	如果用户在上述选项中选择ON, 此设定将选择FAX转换到接收传真方式之前振铃的时间长度。	15 SEC (1 ~ 99)
REMOTE RX	将遥控接收功能设定为有效/无效。	ON OFF
REMOTE RX ID	如果用户在上述选项中选择ON, 此设定将选择遥控接收ID码。	25 (00 ~ 99)
MEMORY RX	当接收过程中出现故障时将FAX的存储器接收稿件的功能设定为有效/无效。	ON OFF
RX PAGE FOOTER	在每一页接收传真的底部打印接收的日期和时间、纸张页数和通信号码 (TX/RX NO.) 的功能设定为有效/无效。	OFF ON

* 即使用户将INCOMING RING设定为ON, 也只有在用户已经将电话手柄或电话机与本设备连接的情况下才能振铃。

打印设定菜单

有关读取下述设定的详细介绍，请参见p.14-3。

出厂设定以粗体字表示。

设定	说明	子设定
RX REDUCTION	将为了与多用途托盘上装入的纸张尺寸相符而缩小传真尺寸的功能设定为有效/无效。 如果用户选择ON，则用户可以选择缩小的方向。	ON OFF VERTICAL ONLY HORIZ & VERTICAL
PAPER SIZE	选择多用途托盘上装入纸张的尺寸（→5-7）。 如果用户选择CUSTOM，则用户可以选择额外的子设定（→p.5-7）。	A4 LTR LGL CUSTOM
ECONOMY PRT	将节省打印功能设定为有效/无效（→p.5-9）。	OFF ON
TONER SUPPLY LOW	选择当墨粉很少时FAX是否继续打印（CHANGE CARTRIDGE显示在LCD上）。 RX TO MEMORY: 停止打印并且将接收到的传真保存在存储器中。 KEEP PRINTING: 即使墨粉已很少也继续打印。当用户没有新的墨粉盒可以使用并且需要打印存储器中接收到的传真时选择此设定。	RX TO MEMORY KEEP PRINTING

查询箱菜单

有关读取下述设定的详细介绍，请参见p.14-3。

出厂设定以粗体字表示。

设定	说明	子设定
SETUP FILE	设置查询箱来保存被查询的稿件（→p.9-12）。	-
FILE NAME	输入查询箱的名称。	-
PASSWORD	输入限制读取查询箱设定的密码。	0000 ~ 9999
TX PASSWORD	输入一个标准的ITU-T密码。	-
ERASE AFTER TX	选择稿件被查询后是从存储器中删除，还是继续保存在存储器中。 ON: 查询后将稿件从存储器中删除。 OFF: 查询后将稿件继续保存在存储器中。	ON OFF
CHANGE DATA	修改查询的设定（→p.9-15）。	-
PASSWORD	输入密码（如果已登记）读取查询箱的设定。	-
DELETE FILE	删除查询箱的设定（→p.9-15）。	-
PASSWORD	输入密码（如果已登记）读取查询箱的设定。	-

系统设定菜单

有关读取下述设定的详细介绍，请参见p.14-3。

出厂设定以粗体字表示。

设定	说明	子设定
UN/LOCK PHONE	将限制FAX使用的功能设定为有效/无效（→p.9-17）。	-
LOCK PHONE	将限制FAX进行呼叫和发送传真的功能设定为有效/无效。	OFF ON
PASSWORD	输入一个密码来限制读取LOCK PHONE的设定。	0000 ~ 9999
RX RESTRICTION	限制用户的FAX上登记为快速拨号的号码接收传真（→p.9-20）。	OFF ON
DATE SETUP	选择LCD上显示的日期格式并且打印在用户发送的传真上。	DD/MM YYYY YYYY MM/DD MM/DD/YYYY
DISPLAY LANGUAGE	选择LCD上显示信息、设定和报告的语种。	ENGLISH FRENCH SPANISH GERMAN ITALIAN DUTCH FINNISH PORTUGUESE NORWEGIAN SWEDISH DANISH SLOVENE CZECH HUNGARIAN RUSSIAN
TX START SPEED	选择FAX开始发送的速率。	1440bps 960bps 720bps 480bps 240bps
RX START SPEED	选择FAX开始接收的速率。	1440bps 960bps 720bps 480bps 240bps

附录A

规格

一般规格	A-2
传真机	A-2
复印机	A-3
电话机	A-3
打印机	A-3

一般规格

电源

- 200 ~ 240 V
- 50 ~ 60 Hz

功率损耗

- 最大: 500 W
- 待机: 大约 7 W

重量

大约 10 kg (包括安装的组件)

尺寸

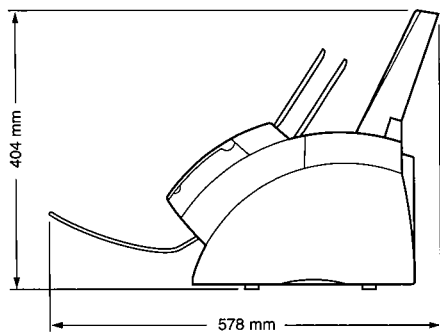
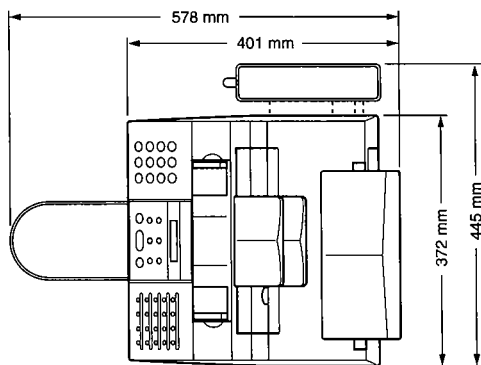

环境条件

- 温度: 10°C ~ 32.5°C
- 湿度: 20% ~ 80% RH

液晶显示器 (LCD)

16 × 1

显示语言

英语/法语/西班牙语/德语/意大利语/荷兰语/芬兰语/葡萄牙语/挪威语/瑞典语/丹麦语/斯洛文尼亚语/捷克语/匈牙利语/俄语

适用标准

- 电子安全: CE, GS, FIMKO
- 辐射: CISPR Pub 22 Class B
- 其他: PTT, 符合能源星

ADF的容量

→ p.4-2

多用途托盘的容量

→ p.5-2

可打印区域

→ p.5-3

扫描区域

→ p.4-2

传真机

适用线路

公共交换电话网 (PSTN)

兼容性

G3类

数据压缩系统

MH, MR, MMR

调制解调器类型

传真调制解调器

调制解调器速率

14400/9600/7200/4800/2400 bps
自动降速

发送速率

大约 6 秒/页*, 以 14.4Kbps 速率
ECM-MMR 方式从存储器发送

扫描图像处理

- 改进型 UHQ™ (超高质量) 图像
- 中间色调: 64级灰度
- 3 级密度调整

存储器发送/接收

大约 64 页*

传真扫描速率

大约 7.7 秒/页*

* 基于 Canon FAX 标准图表 No.1, 标准模式。

传真精度

- FAX STANDARD:
8点/mm × 3.85行/mm
- FAX FINE:
8点/mm × 7.7行/mm
- FAX PHOTO:
8点/mm × 7.7行/mm且带有中间色调
- SUPER FINE:
8点/mm × 15.4行/mm

拨号

- 自动拨号
单触式快速拨号 (24个地址)
编码快速拨号 (100个地址)
组拨号 (最多123个地址)
- 常规拨号 (使用数字键)
- 自动重拨
- 手动重拨
- 暂停键
- 重拨键
- D.T.键

网络

- 顺序转发 (最多125个地址)
- 自动接收
- 自动传真/电话转换
- 定时发送 (最多125个地址)
- 查询发送
- 查询接收
- 使用电话机进行遥控接收
(出厂设定ID码: 25)
- 无振铃接收
- 使ECM无效
- ACTIVITY REPORT
(每20次通信后打印)
- 不输出报告
- TTI (发送终端识别)

复印机**扫描精度**

- 直接进行复印: 400 × 300 dpi
- 使用存储器进行复印: 200 × 300 dpi

打印精度

600 × 600 dpi
缩小比例
70%, 80%, 90%

复印速率

大约 6 页/分钟

复印的数量

最多复印99页

电话机**连接**

- 电话手柄/电话机
- 额外的电话机/答录机
(CNG检测信号) /数据调制解调器

打印机**打印方式**

激光束打印

纸张处理

自动供纸

纸张的尺寸和重量

→ p.5-2

推荐使用的纸张

→ p.5-3

打印速率*

大约 6 页/每分钟

打印宽度

最大206 mm

精度

600 × 600 dpi

打印墨盒

FX-3墨粉盒

节墨

减少大约30% ~ 40%的墨粉消耗量

* 基于Canon FAX标准图表No.1, 标准模式。

附录B

电话手柄

电话手柄	B-2
包装清单	B-2
在用户的FAX上安装电话手柄	B-3
维护用户的电话手柄	B-4

电话手柄

包装清单

确保用户的电话手柄包装中包括下述各种物品：

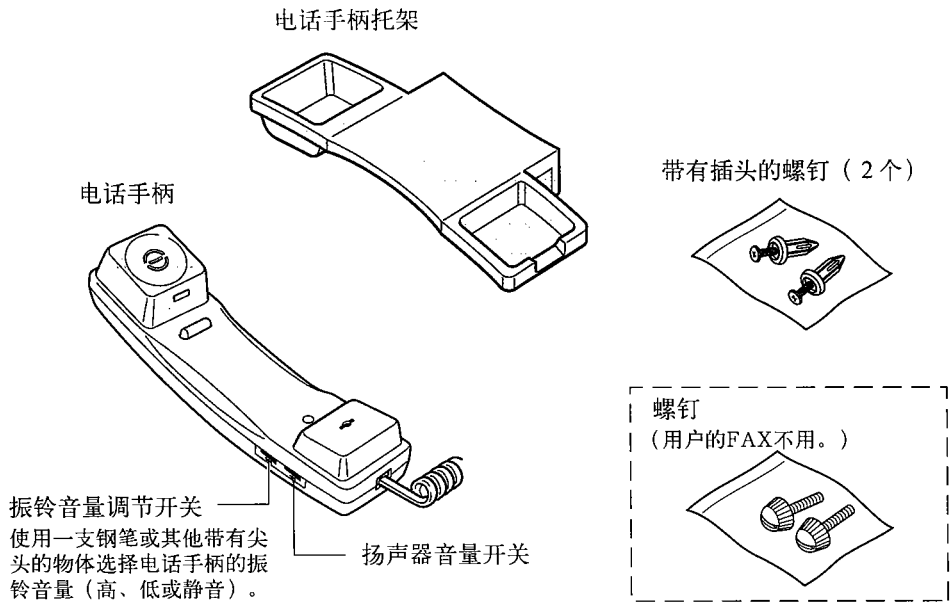

如果任何物品损坏或遗失，请立即通知本地授权的Canon销售商或与Canon帮助热线联系。

在用户的FAX上安装电话手柄

按照下面的步骤在用户的FAX上安装电话手柄:

- 1 用一字改锥将本设备左侧的两个覆盖物取下。

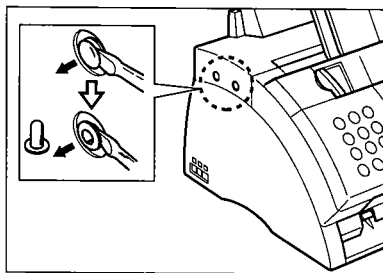

- 2 从插头上取下螺钉并且将插头按入电话手柄托架上的小洞中。

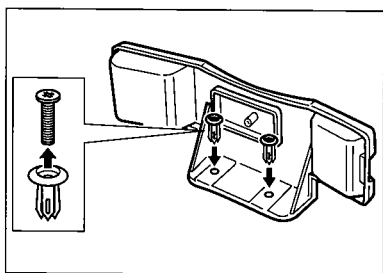

- 3 然后将插头（与电话手柄一起）插入本设备上的小洞中。

- 如果用户很难将插头按入小洞中，则转动本设备将左侧朝向用户自己并且将右侧靠在墙上。这样可以使用户将插头按入小洞中并且本设备不会移动。

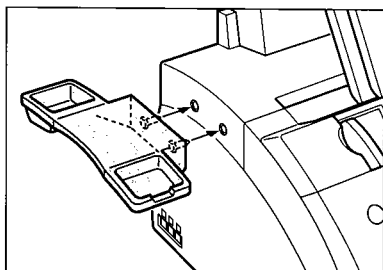

- 4 用手指将螺钉按入插头中。

- 如果用户很难将螺钉按入插头中，则使用十字改锥将螺钉全部按入插头中。（不要将螺钉拧入插头中，否则可能折断螺钉。）
- 当用户插入螺钉时一定要扶住本设备。

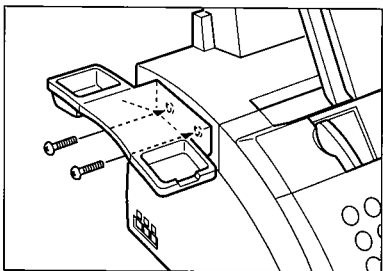

- 5 将电话手柄放在托架上并且将电话手柄的电话线与☎插口连接。

维护用户的电话手柄

为了保持用户的电话手柄处于良好的工作状态，一定要按照下面的准则使用电话手柄：

- 不要将用户的电话手柄直接暴露在阳光下。
- 不要在炎热或潮湿的条件下安装电话手柄。
- 由于抛光烟雾剂可能进入电话手柄的小洞并可能造成损坏，所以不要在用户的电话手柄上喷涂抛光烟雾剂。
- 用户使用潮布清洁用户的电话手柄。

附录C

FAX-L280说明

介绍	C-3
FAX-L280与FAX-L200传真机之间的不同	C-3
阅读提供给用户的文件	C-3
打开FAX-L280的包装	C-3
将FAX-L280与用户的PC机连接	C-4
打印介质要求	C-5
可打印区域	C-5
选择打印介质	C-6
装入信封	C-7
装入幻灯片	C-8
规格	C-8



超级G3类传真机是一个用来描述使用ITU-T V.34 标准 33.6 Kbps* 调制解调器的新一代传真机术语。超级G3类高速传真机每页文稿的传送时间大约为 3 秒钟*，从而减少了电话费用。

* 大约每页文稿 3 秒钟的传真通信时间是基于“佳能传真机第一号标准图表”（JBIG标准方式）并以 33.6 Kbps 调制解调速度实现的。按照电话线路的条件，目前公用电话交换网（PSTN）支持 28.8 Kbps 调制解调速度或更低。

介绍

本附录只提供与购买FAX-L280传真机的用户有关的资料。在阅读剩余的手册内容之前，一定要阅读本节的内容。

FAX-L280与FAX-L200传真机之间的不同

除了具有FAX-L200传真机的特性以外，FAX-L280传真机还具有下面的特性：

- 可以与用户的PC机连接并进行打印
- 使用G3类传真机数据编码方式可以提高发送速率 - 最快可以每3秒*发送一页纸
- 将存储器的存储能力提高到最多可以保存448页*传真
- 支持更多种类的打印介质

阅读提供给用户的文件

用户的FAX-L280中包括下面的文件：

- **本手册**：在如何设置、操作、维护用户的FAX方面以及排除FAX的故障方面提供详细的资料。
- **打印机驱动程序手册**：本手册在CD-ROM光盘中，并介绍通过用户PC机的Windows®操作系统如何使用用户的FAX进行打印。

打开FAX-L280的包装

按照第2-2页的说明打开用户FAX的包装。包装中不仅包括与FAX-L200相符的物品，而且还包括将用户的主机与用户的PC机连接所需的软件。

检查包装中是否包括所有的物品。如果任何物品损坏或遗失，请立即通知本地授权的Canon销售商或与Canon帮助热线联系。



除了用户的FAX提供的物品以外，用户可能需要购买一条打印机电缆将用户的FAX与PC机连接（→p.C-4）。

* 基于Canon FAX标准图表No.1，标准模式。

将FAX-L280与用户的PC机连接

要将用户的FAX与PC机连接，用户需要购买一条与PC机上的端口连接器相匹配的打印机电缆：

- 一条不超过 2 m长的Centronics® - 兼容并口电缆（IEEE 1284 - 系列电缆）
或
- 一条不超过 5 m长的USB电缆

用户可以向本地授权的Canon销售商购买其中的任何一种电缆。

按照下面的步骤连接正确的电缆：

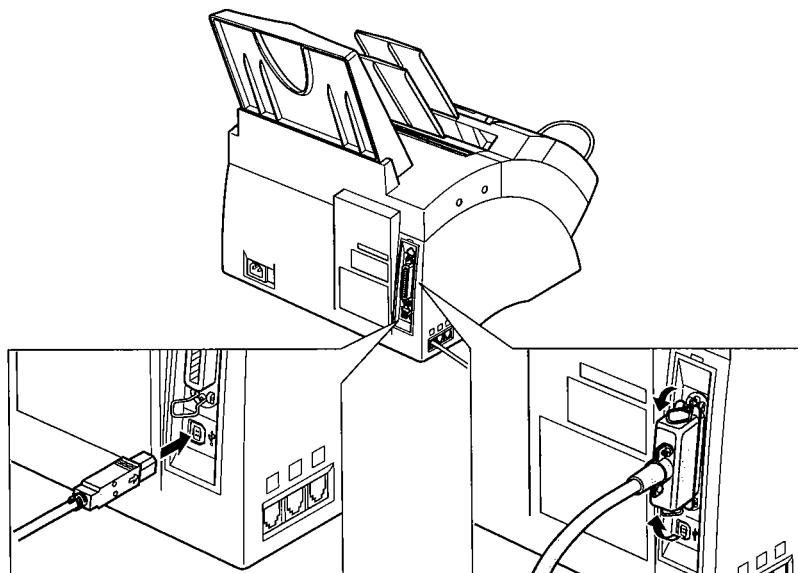

■ 连接USB电缆

在安装软件的过程中将USB电缆与FAX和PC机连接，并确保打印机驱动程序正常操作（→ *Printer Driver Guide*）。

■ 连接并口电缆

在安装软件之前将并口电缆与FAX和PC机连接。确保使用线夹将电缆固定在连接器上。



提示

- 用户只需连接上述一种电缆。
- 如果用户使用的是USB电缆，确保用户的PC机正在运行购买时由计算机制造商预先安装的Microsoft Windows® 98/Me或Windows® 2000操作系统。（USB端口操作同时需要制造商来确认。）

打印介质要求

除了在第5章列出的纸张类型以外，用户也可以在多用途托盘装入下面的打印介质：

打印介质	尺寸	数量
信封	欧洲DL (220 mm × 110 mm)	7个信封
	U.S.商用No.10 (241.3 mm × 104.1 mm)	7个信封
幻灯片	A4, 信纸	1页

请参照第5章介绍的有关纸张处理，装入纸张和选择纸张输出的全部详细内容。

可打印区域

阴影区域表示欧洲DL尺寸信封的可打印区域。



提示

有关纸张可打印区域的介绍，请参见第5章。

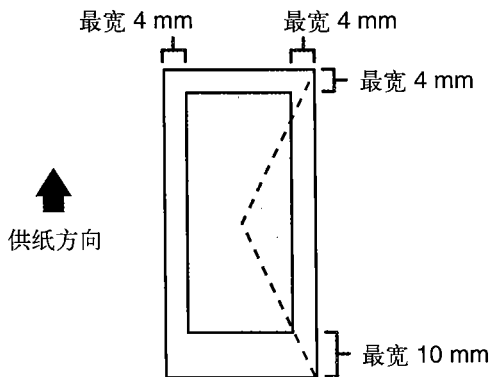

选择打印介质

选择信封和幻灯片时请参照下面的准则：



有关纸张准则的介绍，请参见第 5 章。

■ 信封

- 使用带有对角线和折翼的标准信封。
- 为了避免在多用途托盘上造成阻塞，请不要使用下述的各种信封：
 - 带有窗口、小洞、穿孔、切口和对折的信封
 - 使用特殊铜版纸或很深的压纹纸制成的信封
 - 已经撕开密封条的信封
 - 已经封有信纸的信封
- 用户可以装入除了前一页列出的信封以外的其他尺寸的信封。但是，Canon公司不能保证在这些信封上保持始终如一的打印性能。



在信封上进行打印时，一定要使用面向上输出（→p.5-4）。

■ 幻灯片

- 只使用特殊的激光打印幻灯片。



- 在幻灯片上进行打印时，一定要使用面向上输出（→p.5-4）。
- 为了避免使幻灯片卷曲，当幻灯片退出FAX时将其取下来并且放在平整的表面降温。

装入信封

按照下面的步骤在多功能托盘上最多装入 7 个信封：

1 准备信封。

- 在稳固、清洁的表面整理成叠的信封，并且用力向下按一按信封的边缘使折痕整齐。

- 按一按信封的四周以防止卷曲并且使空气从信封内排出。同时用力按一按对应于折痕边缘的区域。

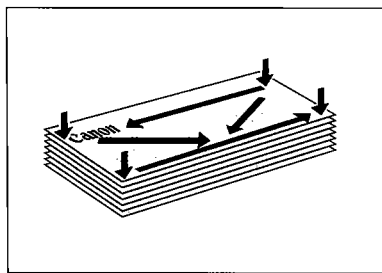

- 握住对角线边缘并且轻轻地弯曲使信封没有卷曲。

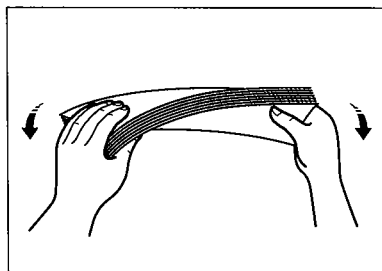

- 使用一支钢笔或其他圆柱形物体沿着折痕将其边缘压紧。

- 折翼鼓起的高度不要超过 5 mm。

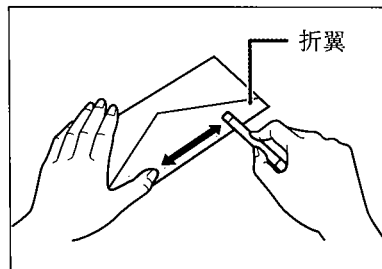

2 从FAX上取下多功能托盘盖。

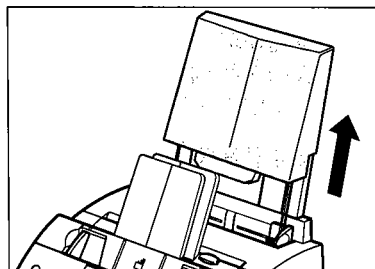

- 3 将成叠的信封插入多用途托盘中①
(打印面朝向用户自己), 然后按照成叠信封的宽度调整纸张导向板②。

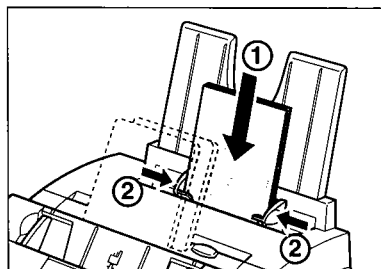

- 4 重新装好多用途托盘盖。
· 为了避免灰尘堆积在主机内, 一定要重新装上托盘盖。
- 5 将纸张输出选择器调整为⤴ (面向上输出)。有关详细的说明, 请参见p.5-4。

现在FAX准备进行打印。

装入幻灯片

按照与装入纸张同样的要求在多用途托盘上装入幻灯片。有关详细的说明, 请参见p.2-14。

规格

下面只列出与FAX-L280有关的规格。请参照附录A了解其他的规格。

调制解调器速率

33600/14400/9600/7200/4800/2400 bps

自动降速

发送速率

大约3秒/页*, 以33.6 Kbps速率

ECM - MMR方式从存储器发送

存储器发送/接收

大约448页*

* 基于Canon FAX标准图表No.1, 标准模式。

- [▼] 键 2-10, 14-3
- [◀] 键 2-10, 3-4
- [▶] 键 2-10, 3-3, 3-4
- [▲] 键 2-10, 14-3
- (→p. n-nn), 定义 1-2
- 1-TOUCH SPD DIAL LIST 1
 - 打印 6-18
 - 说明 11-2
 - 样张 6-19
- 1-TOUCH SPD DIAL LIST 2
 - 打印 6-18
 - 说明 11-2
 - 样张 6-19

A

- A4设定 5-2, 5-7, 14-8
- ACTIVITY REPORT (通信管理报告)
 - 打印 11-3
 - 设定 14-5
 - 说明 11-2
 - 样张 11-3
- ADF (自动输稿器) 2-9
 - 定义 1-2
 - 容量 4-2
 - 添加纸张 4-4
 - 阻塞 13-2
- ALARM VOLUME设定 14-4
- ANS.MACHINE MODE
 - 设定 8-10
 - 说明 8-2
- AUTO REDIAL
 - 设定 7-10, 14-6
 - 信息 13-8
- 按键 参见单个按键名称
- 安全说明 1-4~1-6
- 安装, 墨粉盒 2-11~2-13

B

- BUSY/NO SIGNAL信息 13-8
- 搬运, 安全说明 1-4, 1-5
- 报告 也可以参见单个报告名称
 - 概述 11-2
- [报告] 键 2-10, 6-18, 11-3, 14-2
- [编码拨号] 键 2-10, 6-2, 6-16, 6-17
- 编码快速拨号 6-2, 7-4
 - 登记 6-8~6-12
 - 发送 6-16
 - 进行电话呼叫 6-17
- 标签
 - 地址 2-3, 6-7, 6-15
 - 供纸警告 2-3, 2-5
- 拨号
 - 常规 7-4
 - 编码快速拨号 参见编码快速拨号
 - 单触式快速拨号 参见单触式快速拨号
 - 方式 7-4
 - 快速 参见快速拨号
 - 临时切换到音频 9-3
 - 特殊 9-2~9-4
 - 通过电话交换机 3-9, 3-10
 - 组拨号 参见组拨号
- 拨号音, 确认 9-4

C

- CALLING VOLUME设定 14-4
- CHANGE CARTRIDGE信息 12-7, 13-9
- CHANGE DATA设定 9-16, 14-9
- CHECK COVER信息 13-9
- CHECK DOCUMENT信息 13-2, 13-9
- CHECK PAPER SIZE信息 13-9
- CHECK POLLING ID信息 13-9
- CHECK PRINTER信息 13-9
- CHK SUBADDR/PSWD信息 13-10
- CLEAR PAPER JAM信息 13-3, 13-10

CODED SPEED DIAL LIST 1

- 打印 6-18
- 说明 11-2
- 样张 6-20

CODED SPEED DIAL LIST 2

- 打印 6-18
- 说明 11-2
- 样张 6-20

CUSTOM设定 5-7, 14-8

- CUSTOM1/LONG设定 5-2, 5-8
- CUSTOM2/SHORT设定 5-2, 5-8

菜单 也可以参见单个菜单名称

- 定义 1-2
- 读取 14-3
- 系统, 了解 14-2, 14-3

操作面板 2-9, 2-10

测试FAX 2-16

查询

- 按键 2-10, 9-11, 9-15
- 定义 9-10

发送 参见查询发送

接收 参见查询接收

另一台传真机 9-10, 9-11

箱 参见查询箱

查询发送

- 将稿件扫描到查询箱中 9-15
- 删除查询箱设置 9-15, 9-16
- 设置查询箱 9-12~9-14
- 修改查询箱设置 9-15, 9-16

查询接收

- 查询另一台传真机 9-10, 9-11
- 取消 9-12

查询箱

- 扫描稿件 9-15
- 删除设置 9-15, 9-16
- 设置 9-12~9-14
- 修改设置 9-15, 9-16

尺寸

- 稿件 4-2
- 纸张 5-2, 5-7, 5-8

存储器

- 存储查询键 2-10, 9-5, 9-6, 9-7, 9-9
- 存储器中保存的稿件 9-5~9-9
- 打印存储器中保存的稿件 9-6
- 打印存储器中保存稿件的清单 9-5
- 当出现故障时在存储器中接收传真 8-11

发送 参见存储器发送

发送存储器中保存的稿件 9-7, 9-8

将稿件扫描到存储器中进行定时发送
7-14, 7-15

删除存储器中保存的稿件 9-9

存储器发送 7-5, 7-6

取消 7-8

插口 2-6, 2-7

重拨 7-9~7-11

〔重拨/暂停〕键 2-10, 7-9, 9-2

出厂设定, 定义 1-2

传真/电话方式

设定 8-5

设定选项 8-6, 8-7

说明 8-2

传真电话设定 参见FAX ONLY MODE

传真机, 定义 1-2

错误, 修改 3-4

D

〔D.T.〕键 2-10, 9-4

DATE & TIME设定 3-6, 14-4

DATE SETUP设定 14-10

DEFAULT ACTION设定 8-6, 8-7

DELETE FILE设定 9-16, 14-9

DISPLAY LANGUAGE设定 14-10

DOC. MEMORY LIST

打印 9-5

设定 9-5

说明 11-2

样张 9-5

DOC. TOO LONG信息 13-10

打开FAX的包装 2-2~2-4

答录机

连接 2-6, 2-7

使用带有答录机的FAX 8-10

答录机方式设定 参见ANS.MACHINE MODE

大写字母方式 3-2, 3-3

打印

报告 参见单个报告名称

存储器中保存的稿件 9-6

故障 13-18, 13-19

清单 参见单个清单名称

区域 5-3

设定为定时发送的稿件 7-16

单触式快速拨号 6-2, 7-4
 按键 2-10, 6-2, 6-16, 6-17
 登记 6-3~6-7
 发送 6-16
 进行电话呼叫 6-17
单触式快速拨号面板 2-10
导向板
 稿件 2-9
 纸张 2-9
地址标签 2-3, 6-7, 6-15
电荷转移硒鼓 2-9
电话机
 故障 13-18
 连接 2-6, 2-7
 使用快速拨号进行呼叫 6-17
电话交换机, 进行拨号 3-9, 3-10
电话手柄
 进行手动发送 7-6, 7-7
 连接 2-6
电话线
 电话线 2-2, 2-6
 类型, 设定 3-8
电源
 电源, 安全说明 1-6
 断电 13-22
 开关 2-8
 线 2-2, 2-8
定时发送
 打印稿件设定 7-16
 发送按键 2-10, 7-14, 7-16, 7-17
 将稿件扫描到存储器中 7-14, 7-15
 删除稿件设定 7-17
定影组件 2-9
多用途托盘 2-9
 盖 2-2, 2-5, 2-9
 容量 5-2
对比度
 发送, 设定 7-3
 复印, 设定 7-3

E

ECM, 定义 1-2
ECM RX
 设定 14-7
 信息 13-10
ECM TX
 设定 14-6

 信息 13-10
ECONOMY PRT设定 5-9, 14-8
ERASE AFTER TX设定 9-14, 14-9
ERROR TX REPORT, 样张 11-4
Ex: , 定义 1-2

F

F/T RING TIME设定 8-6, 8-7, 14-7
FAX 2-2
 测试 2-16
 打开包装 2-2~2-4
 号码, 登记 3-6, 3-7
 连接 2-6~2-8
 名称, 登记 3-6, 3-7
 清除阻塞 13-2~13-7
 清扫 12-2~12-6
 限制使用 9-17~9-19
 组件 2-9, 2-10, 也可以参见单个组件
 名称
 组装 2-5
FAX ONLY MODE
 设定 8-5
 说明 8-2
FAX/TEL AUTO SW设定 8-5, 14-7
FILE NAME设定 9-13, 14-9
FX-3 参见墨粉盒
发送
 查询 参见查询发送
 存储器 7-5, 7-6
 存储器中保存的稿件 9-7, 9-8
 定时 参见定时发送
 方式 7-5~7-7
 稿件要求 4-2
 故障 13-13~13-15
 取消 7-8
 使用编码快速拨号 6-16
 使用单触式快速拨号 6-16
 使用电话手柄手动发送 7-6, 7-7
 使用快速拨号 6-16
 使用组拨号 6-16
 向多个传真号码发送相同的稿件 7-12,
 7-13
 在指定时间 参见定时发送
发送报告 参见TX (发送) REPORT
发送方资料
 登记 3-5~3-7
 定义 3-5

样张 3-5
符号, 输入 3-2, 3-4
复印 10-2, 10-3
 稿件要求 4-2
 故障 13-17
 快速 10-3

G

G3, 定义 1-2
GROUP DIAL LIST
 打印 6-18
 说明 11-2
 样张 6-21

稿件

 尺寸 4-2
 导向板 2-9
 定义 1-2
 多页故障 4-3
 故障 4-2
 厚度 4-2
 可扫描区域 4-2
 托架 2-2, 2-5, 2-9
 数量 4-2
 要求 4-2
 在ADF中添加纸张 4-4
 重量 4-2
 装入 4-3, 4-4

更换

 墨粉盒 12-7~12-9

故障

 不能排除 13-21
 打印 13-18, 13-19
 电话 13-18
 多页稿件 4-3
 发送 13-13~13-15
 复印 13-17
 稿件 4-2
 供纸 13-13
 接收 13-15~13-17
 接收到存储器中 8-11
 一般 13-20
 〔挂机〕键 2-10, 6-17, 7-6, 9-3

H

HOOKEYING设定 3-9, 3-10
HORIZ & VERTICAL设定 14-8
号码

 方式 3-2, 3-3, 3-4
 输入 3-2, 3-3, 3-4

厚度, 稿件 4-2

I

INCOMING RING设定 14-7
INSIDE IMAGE设定 14-4
ITU-TS, 打印 1-2

J

机盖

 多用途托盘 2-2, 2-5, 2-9
 前 2-9

节墨 5-9

节墨设定 5-9

接收 也可以参见单个接收方式

 查询 参见查询接收
 出现故障时在存储器中 8-11
 当执行其他任务时 8-11
 方式 8-2
 故障 13-15~13-17
 取消 8-11
 限制 9-20
 遥控, 定义 8-8

接收报告 参见RX (接收) REPORT

 〔接收方式〕键 2-10

精度

 按键 2-10, 7-2, 10-2
 发送, 设定 7-2
 复印, 设定 10-2

警告指示灯 2-10

K

KEEP PRINTING设定 14-8

KEYPAD VOLUME设定 14-4

 〔空格〕键 2-10, 3-3, 3-4

快速拨号 也可以参见单个快速拨号方式

 定义 6-2
 发送稿件 6-16
 方式 6-2
 进行电话呼叫 6-17
 清单 参见快速拨号清单
 使用 6-16, 6-17

快速拨号清单 也可以参见单个清单名称

 打印 6-18~6-21

样张 6-19~6-21

L

LCD 2-10

定义 1-2

信息 13-8~13-12, 也可以参见单个信息名称

LGL设定 5-2, 5-7, 14-8

LINE MONITOR VOL设定 14-4

LOAD PAPER信息 13-10

LOCK PHONE设定 9-17, 9-18, 14-10

LTR设定 5-2, 5-7, 14-8

类型协议 1-2, 1-3

连接

答录机 2-6, 2-7

电话机 2-6, 2-7

电话手柄 2-6

电话线 2-6

电源线 2-8

数据调制解调器 2-6, 2-7

外置设备 2-6, 2-7

M

MAN/AUTO SWITCH设定 14-7

MANUAL MODE

设定 8-8, 8-9

说明 8-2

MEMORY CLEAR REPORT 13-22

说明 11-2

样张 13-22

MEMORY FULL信息 13-10

MEMORY RX设定 14-7

MEMORY USED *nr%*信息 13-11

MID PAUSE SET设定 14-6

MULTI TX/RX (通信) REPORT 11-5

说明 11-2

样张 11-5

MULTI TX/RX REPORT 参见MULTI TX/RX (通信) REPORT

脉冲拨号

临时转换到音频拨号 9-3

设定 3-8

密码

查询接收 9-10

查询箱, 设置 9-12~9-14

登记编码快速拨号 6-8~6-12

登记单触式快速拨号 6-3~6-7

面板, 单触式快速拨号 2-10

面向上输出 5-4~5-6

插槽 2-9, 5-4

面向下输出 5-4, 5-5

插槽 2-9, 5-4

墨粉盒 2-2

安装 2-11~2-13

放置处 2-9

更换 12-7~12-9

墨盒 参见墨粉盒

N

NO RX PAPER信息 13-11

NO TEL#信息 13-11

NOT AVAILABLE信息 13-11

O

OFFHOOK ALARM设定 14-4

OUTPUT NO设定 14-5

OUTPUT YES设定 14-5

OUTSIDE IMAGE设定 14-4

P

PAPER SIZE设定 5-7, 14-8

PASSWORD设定 9-13, 9-17, 9-18,
14-9, 14-10

PBX

定义 3-9

设定 3-9, 14-4

POLLING BOX

菜单 14-3, 14-9

设定 9-12, 9-16

PREFIX设定 3-9, 3-10

PRINT ERROR ONLY设定 14-5

PRINT WITH IMAGE设定 14-5

PRINTER SETTINGS菜单 14-3, 14-8

PSTN设定 3-9, 14-4

PSWD POLL REJECT信息 13-11

PSWD TX REJECTED信息 13-11

Q

〔启始/复印〕键 2-10, 10-2, 10-3

前机盖 2-9

〔清除〕键 2-10, 3-4

清单 也可以参见单个清单名称
概述, 11-2

清扫

- FAX的内部 12-3, 12-4
- FAX的外部 12-2
- 扫描组件 12-5, 12-6

取消

- 查询接收 9-12
- 重拨 7-9, 7-10
- 发送 7-8
- 接收 8-11
- 用户FAX的限制 9-18, 9-19

区域

- 可打印 5-3
- 扫描稿件 4-2

R

[R] 键 2-10

登记 3-9, 3-10

REC'D IN MEMORY信息 8-11, 13-12

REDIAL INTERVAL设定 7-11, 14-6

REDIAL TIMES设定 7-11, 14-6

REMOTE RX ID设定 14-7

REMOTE RX设定 14-7

REPORT SETTINGS菜单 14-3, 14-5

RING COUNT设定 14-7

RING START TIME设定 8-6, 8-7

R-KEY SETTING 3-9, 14-4

ROTARY PULSE设定 3-8, 14-4

RX, 定义 1-2

RX (接收) REPORT 11-5

说明 11-2

样张 11-5

RX (接收) SETTINGS菜单 14-3, 14-7

RX CALL LEVEL设定 14-4

RX MODE设定 8-3, 8-5, 14-7

RX PAGE FOOTER设定 14-7

RX REDUCTION设定 14-8

RX REPORT 也可以参见RX (接收) REPORT
设定, 14-5

RX RESTRICTION设定 9-20, 14-10

RX SETTINGS菜单 参见RX (接收)
SETTINGS菜单

RX START SPEED设定 14-10

RX TO MEMORY设定 14-8

日期, 输入 3-6

S

SCAN CONTRAST设定 7-3, 14-4

SELECT POL REJECT信息 13-12

SETUP FILE设定 9-13, 14-9

SUBADD TX REJECT信息 13-12

SYSTEM SETTINGS菜单 14-3, 14-10

扫描

对比度, 发送 7-3

对比度, 复印 7-3

稿件区域 4-2

将稿件扫描到存储器中进行定时发送
7-14, 7-15

精度, 发送 7-2

精度, 复印 10-2

扫描组件, 清扫 12-5, 12-6

删除

查询箱设置 9-15, 9-16

存储器中保存的稿件 9-9

定时发送设定的稿件 7-17

设定 也可以参见单个设定名称

打印清单 14-2

[设定] 键 2-10, 14-3

时间

输入 3-6

在指定时间发送 参见定时发送

使用电话手柄手动发送 7-6, 7-7

取消 7-8

手动重拨 7-9

取消 7-9

手动设定 参见MANUAL MODE

输出, 纸张 参见纸张输出

数据

登记按键 2-10, 14-3

调制解调器, 连接 2-6, 2-7

数量

稿件 4-2

纸张 5-2

数字键 2-10, 3-2

顺序转发 7-12, 7-13

T

TEL LINE TYPE设定 3-8, 14-4

TELEPHONE# MARK 设定 14-4

TIME OUT设定 14-6

TONER SUPPLY LOW设定 14-8

TOUCH TONE设定 3-8, 14-4

TTI POSITION设定 14-4

TX, 定义 1-2

TX (发送) REPORT 11-4

说明 11-2
 样张 11-4
 TX (发送) SETTINGS菜单 14-3, 14-6
 TX PASSWORD设定 9-13, 14-9
 TX REPORT 14-5, 也可以参见TX (发送)
 REPORT设定
 TX SETTINGS菜单 参见TX (发送) SETTINGS
 菜单
 TX START SPEED设定 14-10
 TX TERMINAL ID设定 14-4
 TX/RX CANCELLED信息 13-12
 TX/RX NO., 定义 1-2
 TX/RX NO. nnnn信息 13-12
 TX/RX NO. nnnn% SCANNING
 P.nnn% MEMORY FULL信息 13-12
 特殊功能键 2-10, 也可以参见单个按键名称
 调节杆, 松纸 2-9, 13-4
 [停止]键 2-10, 14-3
 托架, 纸张 2-2, 2-5, 2-9
 托盘
 多用途 2-9
 多用途, 盖 2-2, 2-5, 2-9
 支持 2-2, 2-5, 2-9

U

UN/LOCK PHONE设定 9-17, 9-18,
 14-10
 UNIT NAME设定 3-7, 14-4
 UNIT TELEPHONE#设定 3-7, 14-4
 USER SETTINGS菜单 14-3, 14-4
 USER'S DATA LIST
 说明 11-2
 打印 14-2
 样张 14-2

V

VERTICAL ONLY设定 14-8
 VOLUME CONTROL设定 14-4

W

外置设备
 连接 2-6, 2-7
 维护, 安全说明 1-4, 1-5
 位置, 安全说明 1-5, 1-6
 文件 2-2

X

硒鼓, 电荷转移 2-9
 线缆
 答录机 2-6, 2-7
 电话 2-6, 2-7
 电话线 2-2, 2-6
 电源 2-2, 2-8
 数据调制解调器 2-6, 2-7

限制

FAX的使用 9-17~9-19
 接收 9-20
 小写字母方式 3-2, 3-3
 协议, 类型 1-2, 1-3
 信息 参见LCD信息
 修改错误 3-4
 序列号码, FAX 13-21
 选择器, 纸张输出 2-9, 5-5

Y

压紧装置 2-9
 延迟发送 参见定时发送
 遥控接收, 定义 8-8
 音量

ALARM VOLUME设定 14-4
 CALLING VOLUME设定 14-4
 KEYPAD VOLUME设定 14-4
 LINE MONITOR VOL设定 14-4
 VOLUME CONTROL设定 14-4
 [音频/+]键 2-10, 3-7, 9-3
 音频拨号
 临时转换到 9-3
 设定 3-8
 用户手册, 类型协议 1-2, 1-3
 用户支持 1-3
 运输材料, 取下 2-4

Z

支持
 稿件托架 2-2, 2-5, 2-9
 用户支持 1-3
 支撑托盘 2-2, 2-5, 2-9
 指示灯, 警告 2-10
 纸张
 尺寸设定 5-2, 5-7, 5-8
 导向板 2-9
 供纸故障 13-13

- 供纸警告标签 2-3, 2-5
- 可打印区域 5-3
- 输出 参见纸张输出
- 数量 5-2
- 松纸调节杆 2-9, 13-4
- 通道 5-4
- 托架 2-2, 2-5, 2-9
- 选择 5-3
- 要求 5-2, 5-3
- 重量 5-2
- 装入 2-14~2-16
- 阻塞 13-3~13-7
- 纸张输出
 - 插槽, 阻塞 13-3
 - 面向上 5-4, 5-5, 5-6
 - 面向下 5-4, 5-5
 - 选择 5-4~5-6
 - 选择器 2-9, 5-5
- 重量
 - 稿件 4-2
 - 纸张 5-2
 - 主机 1-5
- 转发, 顺序 7-12, 7-13
- 装入
 - 稿件 4-3, 4-4
 - 纸张 2-14~2-16
- 暂停, 输入 9-2
- 子地址
 - 查询接收 9-10
 - 为编码快速拨号登记 6-8~6-12
 - 为单触式快速拨号登记 6-3~6-7
- 字母方式
 - 大写字母 3-2, 3-3
 - 小写字母 3-2, 3-3
- 自动重拨
 - 定义 7-9
 - 取消 7-9, 7-10
 - 设定选项 7-10, 7-11
- 自动供纸器 参见ADF
- 字母, 输入 3-2, 3-3
- 组拨号 6-2, 7-4
 - 登记 6-13~6-15
 - 发送 6-16
- 组件, FAX 2-9, 2-10, 也可以参见单个组件名称
- 阻塞
 - 清除 13-2~13-7
 - 在ADF中 13-2
 - 在纸张输出插槽中 13-3
 - 纸张 13-3~13-7
 - 主机内 13-3~13-7
 - 组装, FAX 2-5

佳能香港有限公司

香港中环遮打道 3A 香港会所大厦 9 楼

Canon Hongkong Company Ltd.

9/F., The Hongkong Club Building, 3A Chater Road, Central, H.K.

佳能香港有限公司北京事务所

邮编: 100020 北京市朝阳区光华路 1 号北京嘉里中心南楼 10 层

电话: 010-8529-8488 传真: 010-8529-8467

Canon Hongkong Company Ltd. Beijing Representative Office

10/F, South Tower, Beijing Kerry Center,

1 Guang Hua Road, Chao Yang District, 100020, Beijing, China

佳能香港有限公司上海事务所

邮编: 200001 上海市北京东路668号上海科技京城17楼E-G单元

电话: 021-5308-0060 传真: 021-5308-0242

Canon Hongkong Company Ltd. Shanghai Representative Office

17/F (E-G), Hi-Tech King World,

668 Beijing Road (East), 200001, Shanghai, China

佳能香港有限公司广州事务所

邮编: 510613 广州市天河北路233号中信广场6308室

电话: 020-3877-1918 传真: 020-3877-1928

Canon Hongkong Company Ltd. Guangzhou Representative Office

Room 6308, CITIC Plaza,

233 Tianhe Road North, Guangzhou, 510613, Guangdong, China

佳能香港有限公司成都事务所

邮编: 610017 成都市锣锅巷122号云龙大厦917室

电话: 028-674-3366 传真: 028-661-1802

Canon Hongkong Company Ltd. Chengdu Representative Office

Room 917, YunLong Mansion,

No.122 luoguo Street, 610017, Chengdu, China

佳能国际贸易(上海)有限公司〔佳能零配件供应中心〕

上海市浦东外高桥保税区.D3-006高信城2号楼5楼C侧

电话: 021-5866-1638 传真: 021-5866-1810/5866-1640

Canon International Trading (Shanghai)

No.5C, West Gaoxin City, Waigaoqiao Free Trade Zone,

Pudong, Shanghai, China

关于保修的谘询, 请与原销售店联系。

Canon

CANON INC.

3-30-2, Shimomaruko, Ohta-ku, Tokyo 146-8501, Japan

CANON U.S.A., INC.

One Canon Plaza, Lake Success, N.Y. 11042, U.S.A.

CANON CANADA INC.

6390 Dixie Road, Mississauga, Ontario, L5T 1P7, Canada

CANON EUROPA N.V.

Bovenkerkerweg 59-61, P.O. Box 2262, 1180 EG Amstelveen,
The Netherlands

CANON DEUTSCHLAND GmbH

P.O. Box 528-47705 Krefeld, Europark Fichtenhain A10, 47807 Krefeld, Germany

CANON (U.K.) LTD.

Woodlatch, Reigate, Surrey, RH2 8BF, United Kingdom

CANON FRANCE S.A.

17, quai du President-Paul Doumer 92414 Courbevoie Cedex, France

CANON LATIN AMERICA, INC.

6505, Blue Lagoon Drive, Suite 325, Miami, Florida 33126, U.S.A.

CANON AUSTRALIA PTY., LTD.

1 Thomas Holt Drive, North Ryde, Sydney, N.S.W. 2113, Australia

CANON SINGAPORE PTE. LTD.

79 Anson Road, # 09-01/06, Singapore 079906

CANON HONG KONG CO., LTD.

9/F., The Hong Kong Club Building, 3A Chater Road, Central, Hong Kong

CHINA